

Flame 1750 H₂

Instructions for use

en · de · fr · es · ptBR · it · nl · no

en	Instructions for use	4
de	Gebrauchsanweisung	17
fr	Notice d'utilisation	32
es	Instrucciones de uso	46
ptBR	Instruções de uso	60
it	Istruzioni per l'uso	74
nl	Gebruiksaanwijzing	88
no	Bruksanvisning	102

Other languages available at:
www.draeger.com/ifu

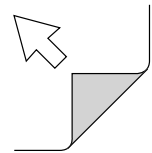

Contents

1	For your safety	5	10	Order list	16
1.1	General safety information.....	5			
1.2	Product-specific safety information.....	5			
1.3	Meaning of the warning notices	5			
1.4	Trademarks.....	5			
2	Description	5			
2.1	Product overview	5			
2.2	Feature description	6			
2.3	Intended use	7			
2.4	Limitations on use.....	8			
2.5	Approvals.....	8			
2.6	Explanation of type-identifying marking and symbols.....	8			
3	Mounting	8			
3.1	Prerequisites for installation.....	8			
3.2	Detector coverage	9			
3.3	Power and cable requirements	9			
3.4	Installation.....	10			
3.5	Commissioning	13			
4	Troubleshooting.....	13			
5	Maintenance	14			
5.1	Maintenance intervals	14			
5.2	Maintenance procedure	14			
6	Storage.....	14			
7	Transport	14			
8	Disposal	14			
9	Technical data	15			

1 For your safety

1.1 General safety information



- Before using this product, carefully read the instructions for use.
- Strictly follow the instructions for use. The user must fully understand and strictly observe the instructions. Use the product only for the purposes specified in the intended use section of this document.
- Do not dispose of the instructions for use. Ensure that they are stored and used appropriately by the user.
- Only trained and competent users are permitted to use this product.
- Do not use a faulty or incomplete product. Do not modify the product.
- Notify Dräger in the event of any component fault or failure.
- Comply with all local and national rules and regulations associated with this product.
- Only trained and qualified personnel are permitted to inspect, repair and service the product as detailed in these instructions for use (see "Maintenance", page 14). Further maintenance work that is not detailed in these instructions for use must only be carried out by Dräger or personnel qualified by Dräger. Dräger recommend a Dräger service contract for all maintenance activities.
- Use only genuine Dräger spare parts and accessories. Otherwise, the proper functioning of the product may be impaired.

1.2 Product-specific safety information

- This product is approved according to ATEX directive 2014/34/EU. It must only be used under the conditions specified in the approval certificate.
- Ensure that all site permits, procedures, and practices are followed when installing, using, and maintaining the product.
- The equipment is to be installed in places where there is a low risk of mechanical damage.

1.3 Meaning of the warning notices

The following warning notices are used in this document to alert the user to potential hazards. The meanings of the warning notices are defined as follows:

Warning sign	Signal word	Classification of the warning notice
	WARNING	Indicates a potentially hazardous situation. If not avoided, it could result in death or serious injury.
	CAUTION	Indicates a potentially hazardous situation. If not avoided, it could result in physical injury. It may also be used to alert against unsafe practices.
	NOTICE	Indicates a potentially hazardous situation. If not avoided, it could result in damage to the product or environment.

1.4 Trademarks

Trademark	Trademark owner
HART®	HART Communication Foundation

The following webpage lists the countries in which Dräger's trademarks are registered: www.draeger.com/trademarks.

The trademarks mentioned are only registered in certain countries and not necessarily in the country in which this material is released.

2 Description

2.1 Product overview

The Dräger Flame 1750 H₂ is a multi-spectrum (triple) IR flame detector specifically designed to detect hydrogen fires. It uses three IR sensors, digital signal processing hardware and firmware algorithms to interpret the radiant characteristics of flames. It can operate independently; external control equipment is not required for normal functions. The flame detector can be integrated into both Dräger and third-party control systems.

The flame detector comprises the following main components:

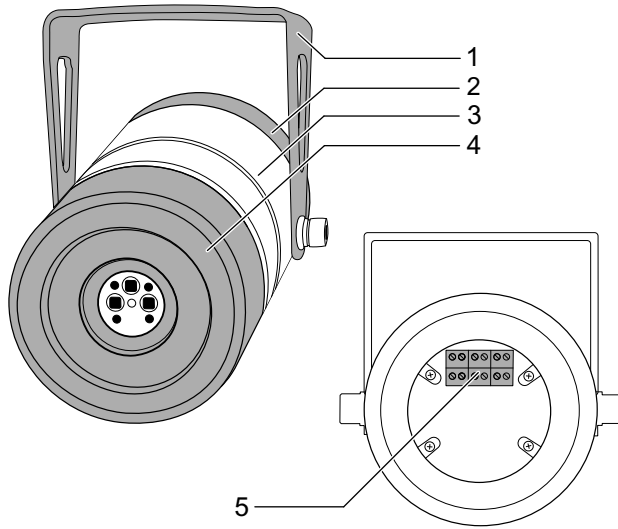

- 1 Mounting bracket
- 2 Rear enclosure cover
- 3 Enclosure body
- 4 Front enclosure cover (including the window)
- 5 Terminal connections

The flame detector is supplied preassembled and includes the mounting bracket. However, it is not supplied with a mounting support and fixings, cabling, or glands.

2.2 Feature description

2.2.1 Sensitivity

The sensitivity of the flame detector to a fire is a function of: the fuel source and how it is released; the fire size and distance; the orientation to the flame detector; and local ambient conditions. The typical figures are based on in-house tests except where marked with the Factory Mutual (FM) logo, where the tests were conducted and certified by FM. As with all tests, the results must be interpreted according to the individual application considering all possible variables. The sensitivity of the flame detector to different fuel sources is dependent on the radiant heat output of the fire. Typical flame detector response characteristics at high sensitivity (40 meters) are shown in the following table:

Fuel	Fire size	Distance	FM certified
Hydrogen Fire	0.9 m (36 in.) plume	40 m (131 ft)	Yes
Methylated Spirits Fire	0.09 m ² (1 ft ²) pan	20 m (65 ft)	Yes
Methanol Fire	0.09 m ² (1 ft ²) pan	20 m (65 ft)	Yes
n-Heptane pan fire	0.09 m ² (1 ft ²) pan	12 m (40 ft)	Yes
Methane fire	0.9 m (36 in.) plume	30 m (100 ft)	

The flame detector has two sensitivity settings to deliver flexibility in a multitude of applications and to ensure detectors do not cross-vote.

The flame detector has, according to standard FM 3260, a high insensitivity to frequent false alarms such as hot objects and hot work.

2.2.2 Field of view

The flame detector has a horizontal field of view of 90° and a vertical field of view of 90°. The typical field of view and detectable range of a 0.9 m hydrogen plume fire at standard sensitivity is illustrated below. 100 % = 40 m

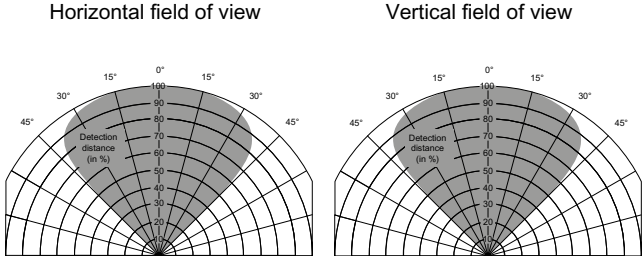

2.2.3 Advanced optical verification

There are three infrared emitters located on the fascia of the detector which emit light onto the internal and external surfaces of the sapphire lens. The reflections of IR light are continually monitored by the detector and if they are disturbed by contamination on the inside or outside of the lens, the detector signals an optical fault.

The optics of the flame detector can also be checked using the Dräger Flame Simulator FS-5000 (serial number of J01001 onwards).

2.2.4 Explosive atmosphere protection

The flame detector is certified for use in some potentially explosive atmospheres. The explosion protection approval is valid for use of the device in gas/vapour-air mixtures of combustible gases and vapours under atmospheric conditions. The explosion protection is not valid for use in oxygen-enriched atmospheres.

50295

⚠ WARNING

Explosion hazard!

A damaged flame path could lead to an explosion. Opening the flame detector in an explosive atmosphere may cause an explosion.

- ▶ Do not open the flame detector in presence of an explosive atmosphere.
- ▶ Ensure that the flame path of the flame detector is not damaged during installation.

⚠ CAUTION

Risk of damage to the device!

Incorrect disassembly of the flame detector may damage the device.

- ▶ Only appropriately trained service personnel may open the enclosure.

2.2.5 Status indicator

The status of the flame detector is indicated by the colour of a status LED located below the lens:

LED	Status
Steady OFF	No power/Major internal fault
Steady Green	Healthy
Flashing Green	24 V/0 Vdc polarity reversed
Steady Yellow	Fault
Red	Alarm
Two yellow flashes at start up	Set to standard sensitivity (30 m)
Four yellow flashes at start up	Set to high sensitivity (40 m)

2.3 Intended use

The flame detector is designed for use in areas that may contain a potentially explosive atmosphere.

It is used to monitor an area and trigger the necessary control actions upon the detection of fire or flame within its field of view.

2.4 Limitations on use

- The flame detector is not approved for use in oxygen-enriched atmospheres.
- As the flame detector responds to flame, it cannot be used in locations where flare stacks and other open flames are within its field of view without triggering false alarms.
- The flame detector may be obscured by extremely dense fog, smoke or other airborne particulates.
- Arc welding should not take place within 10 m of the flame detector when using the highest sensitivity setting.

2.5 Approvals

For information - certificate numbers may change.

Parameter	Authority/Standard	Approval	Certificate
Hazardous area certification	ATEX	II 2 G Ex db IIC T4 Gb IP67	FM21ATEX0012X
Hazardous area certification	NEC 505	Class 1 Zone 1 AEx db IIC T4	
Hazardous area certification	NEC 500	Class 1 Div 1, Groups B, C, D T4	
Hazardous area certification	IECEX	Ex db IIC T4 Gb IP67	IECEX FMG 21.0009X
American fire service listing	FM	Class 3260, 3810	FM23FPCA0002 & FM23FPUS0065
European fire service listing	FM	EN 54 Part 10 2002	2809-CPR-E0019
CE Marked (Emissions)	Element	EN 61000-6-3:2007 A1:2011	
CE Marked (Immunity)	FM	EN 50130-4 2011 A1:2014	
IEC 61508	Exida	Certified SIL 2 Capable	
Class Guideline	DNV-GL	DNVGL-CG-0339	

Parameter	Authority/Standard	Approval	Certificate
Ingress Protection	FM	IP67, NEMA Type 6P	

Further standards can be found in the EU DoC at the end of this document.

2.6 Explanation of type-identifying marking and symbols

The flame detector is fitted with a label that shows the certification and conditions within which it can operate.

The following label is an example only.



3 Mounting

3.1 Prerequisites for installation

When selecting a mounting position for the flame detector, observe the following:

- Ensure that the flame detector has an unobstructed view of the areas to be protected.
- Ensure that the mounting position is free from vibration or movement.
- Ensure that the mounting position has sufficient support for the flame detector and allows for horizontal adjustment.
- Ensure that the flame detector is aimed downwards by at least 10° to 20°. This will reduce the build-up of contaminants on the lens.
- Ensure that the flame detector is protected from sources of impact damage and from being knocked out of alignment.
- Install the flame detector as far away as possible from local sources of possible electrical interference, such as X-rays, RF (radio frequency) interference or electrostatic discharge.

- Ensure that the area under observation has sufficient detector coverage for all possible hazards (multiple detectors may be required) considering any obstructions and congestion.
- Minimize the exposure of the enclosure front cover window to contaminants such as oil, water (deluge water, rain, and sea spray), snow, and ice. Where the flame detector is to be mounted at a low level, avoid contamination from equipment situated above the mounting position.
- If dense smoke is expected to accumulate at the onset of the fire, the flame detector should be mounted 1 - 2 m below the ceiling level where possible.
- Ensure there is maintenance access to the flame detector (e.g., direct, ladder or scaffold access).
- Ensure that mounting supports are compatible with the flame detector mounting brackets.
- Ensure that the flame detector does not have a direct or reflected view of any sources of flame used during normal operations, such as flare stacks.
- Ensure that the flame detector is positioned so that it is not directly facing hot surfaces.

All these issues are crucial to a successful installation. They should be observed during the detailed design, construction, and commissioning phases of the installation of a fire detection system.

3.2 Detector coverage

Software analysis of the actual detector field of view may be required to ensure adequate coverage of the hazards. This analysis can also be used to optimize the number of detectors and the loop configuration.

3.3 Power and cable requirements

The flame detector requires a supply voltage of 18 - 32 Vdc at the input terminals.

Cable selection

The installation location and local regulations and standards determine the cable specification.

Cable to be used for the installation must be selected with a temperature rating of greater than 25 °C above the maximum ambient temperature.

NOTICE

Risk of damage to the device!

The cable entry of the flame detector is fitted with an internal stop at the bottom of the thread. An internal IP washer is fitted to the stop to maintain ingress protection. This will result in threads of the cable gland being visible.

- ▶ Do not over-tighten.

The installation and local regulations and standards determine the overall cable specification. This section specifies suitable cable characteristics to ensure correct operation of the flame detector.

The table below shows the absolute maximums for cable lengths based on an 18 - 32 Vdc supply. Do not ground any cable shields at the detector housing.

Number of flame detectors	Maximum power (W)	Maximum cable length (m) with 1.5 mm ² conductors (12 Q/km)	Maximum cable length (m) with 2.5 mm ² conductors (7.6 Q/km)
One – heater on	12 W @ 24 Vdc	500	780
One – heater off	3 W @ 24 Vdc	2000	3000

Cross-sectional area (mm ²)	American wire gauge (AWG)	Typical conductor resistance per km (3280 ft) DC Q/km at (approximately) 20 °C
0.5	22	36
1	18	19
1.5	16	12
2.5	14	7.6

3.4 Installation

⚠ CAUTION

Risk of damage to the device!

The flame detector may be damaged by high voltage insulation tests and other cable testing operations. It should only be installed after these tests are complete. The detector electronics shall be protected from mechanical damage and external sources of EMI such as X-rays, RFI and electrostatic discharge. The detector should not face directly towards the sun.

- ▶ Do not drop or knock the enclosure as this may damage the detector assembly.
- ▶ Only appropriately trained service personnel may open the enclosure.

ⓘ Before installing the flame detector Dräger recommends to check the mounting locations to ensure that no changes have been made during construction that will affect detector coverage.

3.4.1 Mechanical installation

The mounting bracket allows the vertical orientation of the flame detector to be adjusted from 0 to 45° and allows a horizontal rotation of up to 90°.

1. Fix the mounting bracket to a secure and stable mounting location using 8 mm fastenings (not supplied).
2. The flame detector can be mounted on both a horizontal and vertical surface.

3. Orientate the flame detector so that it provides the desired coverage and securely fix in place. Ensure that it is orientated so that the status LED and earthing stud are directly beneath the lens.

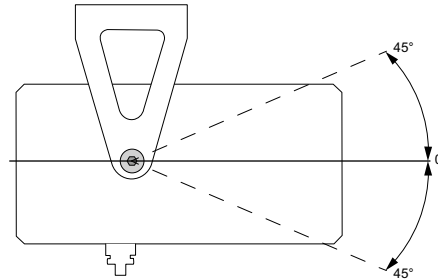

50290

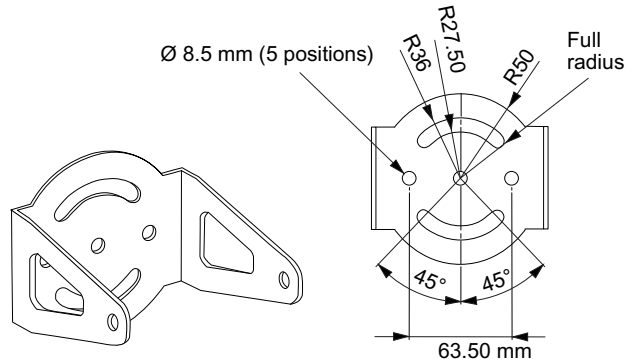

3.4.2 Electrical installation - general information

The flame detector can operate via a standard 3 or 4 wire termination and has two types of alarm output available simultaneously:

- 0 - 20 mA
- Relay (alarm and fault)

Event	Output (in mA)
Power/detector fault	0
Low supply voltage fault	1
Optical fault	1.5
Healthy condition	4
Alarm	18
*Aux alarm - configurable	20
Over-range	21

Notes:

- The tolerance on the above outputs is +/-0.3 mA current with a maximum loop resistance of 500 ohms.
- Additional 0 - 20 mA values are configurable and must be specified when ordering if required. The optical fault signal may be configured at 2 mA as opposed to 1.5 mA and the alarm signal may be increased to 20 mA.¹⁾
- The 0 - 20 mA signal has HART® 7 protocol superimposed on top of it to give access to more diagnostic information.

The following illustration shows the internal connections of the alarm and fault relay contacts and jumpers. Each field connection is also shown on this illustration for clarity.

1) The flame detector can be factory-configured with an Aux alarm delay (20 mA) of between 0 s and 10 s in 1 s steps over and above the normal response times of the 18 mA alarm signal. If the Aux alarm signal is delayed the 18 mA alarm signal will precede the 20 mA signal giving the normal response times as tested by Factory Mutual to FM3260. If the 20 mA alarm signal is delayed, it is considered an Aux alarm level.

The end-of-line and alarm resistances are to be calculated based on the requirements of the control system.

⚠ CAUTION

Risk of damage to the device!

The flame detector must be properly grounded. Failure to do so may cause electrical interference in the equipment. Metric cable entries are fitted with an internal stop that results in the threads being visible after assembly. Over-tightening may result in damage to both the cable entry and the gland.

- ▶ Properly ground the flame detector.
- ▶ Do not over-tighten the cable glands.

ⓘ A 2 m helix should be allowed in the flame detector cabling. This allows the detector to be repositioned if local obstructions, such as pipework and cable trays, block the detector's view of the local hazard.

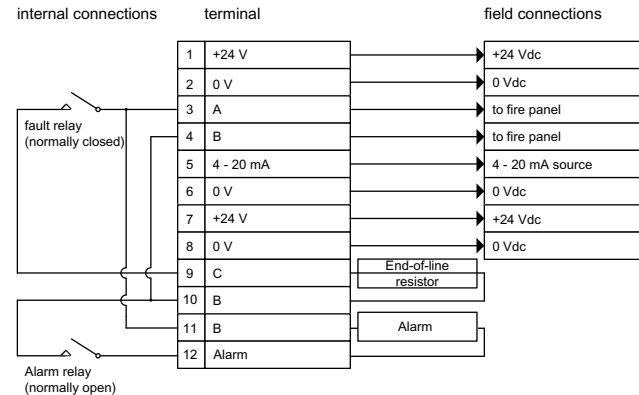

5/0294

3.4.2.1 Electrical installation

1. Isolate all associated power supplies. Ensure that they remain isolated until required for commissioning.
2. Connect the enclosure earth stud to a local ground point.
3. Remove the blanking plug(s) from the enclosure gland entries.
4. Fit the cable gland to the enclosure. Ensure that it is fitted with a minimum of five threads inside the enclosure and with the ingress protection seal washer fitted at the bottom of the thread. Tighten the gland to a torque between 15 - 20 Nm (11 - 15 lbf ft).
5. Loosen the set screw located in the rear enclosure cover. Unscrew and remove the rear enclosure.
6. Connect the cabling to the terminals in one of the following configurations:

0 - 20 mA output (source non-isolated)

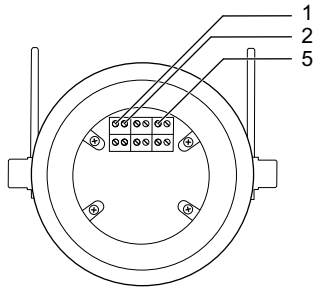

Pin	Description
1	24 Vdc
2	0 Vdc
5	0 - 20 mA source

Relay output (Alarm and fault)

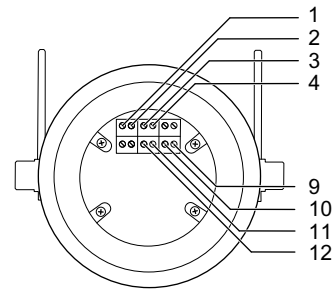

50286

Pin	Description
1	24 Vdc
2	0 Vdc
3	To fire panel
4	To fire panel
9	End-of-line resistor
10	End-of-line resistor
11	Alarm resistor
12	Alarm resistor

7. Apply an even coating of non-setting waterproof grease to the flame path on both the enclosure rear cover and body.

50287

⚠ WARNING

Explosion hazard!

Do not use the flame detector if the rear enclosure cover cannot be screwed onto the enclosure body by five or more full turns. The detector has insufficient explosion protection (the flame path is too short) and using it in an explosive atmosphere may lead to an explosion.

- ▶ If so, return the detector to Dräger for investigation/repair.
- 8. Fully screw the rear enclosure cover to the enclosure body. Ensure that the O-ring is beneath the cover and that the set screw will not interfere with or be screwed into the threads of the flame path or the O-ring. Secure the rear enclosure cover in place with the set screw.

i Reversal of polarity across terminals 1 & 2 enables RS485 communication on terminals 3 & 4. The RS485 signal can be used to communicate with the flame detector and configure the device.

3.5 Commissioning

1. Detectors that require maintenance / commissioning should be taken offline and inhibited. Detectors which require to be opened will need to be isolated electrically.
2. Ensure that the detector mounting arrangements are secure and undamaged.
3. Ensure that the detector enclosure is intact and undamaged.
4. Ensure that all associated cables and glands are correctly made up, secure and undamaged.
5. Clean the enclosure faceplate (outside) with a mild detergent solution and a soft cloth until the window is clear of all contamination. Wash the window thoroughly with clean water and dry with a clean lint-free cloth or tissue.

i Cleaning in the faceplate must be carried out prior to initial powering of the device. The flame detector will carry out an automatic Optical Test Calibration upon power up.

6. Switch on the flame detector.
7. Ensure system inhibits are applied to the alarm output of the detector.

8. Test the flame detector using a flame simulator. Dräger recommends the Dräger Flame Simulator FS-5000. The status LED will turn red when it detects the simulated flame. Failure of the flame detector to respond to the flame simulator should be reported to Dräger.
9. Switch the flame detector off and ensure a fault is initiated within the control system. Check the mA output is indicating 0 mA.
10. Switch on the flame detector and ensure the status LED indicates green. Ensure the mA output is 4 mA and remove the system inhibits.

4 Troubleshooting

There are no parts within the detector assembly that are serviceable by the user. If any fault is suspected within the detector assembly, it should be returned to Dräger for investigation and repair.

When investigating power supply faults, it is important to check that all voltages are within the operating range (18 - 32 Vdc) of the flame detector under full load conditions.

Contact Dräger if the error remains after all remedy actions have been attempted, or if the error is not described.

Error	Cause	Remedy
LED not illuminated	Power off	Turn power on.
	No power supply; indicates power distribution cause	Check and repair detector voltage input (fuses, cabling, connecting junction boxes etc.)
	LED or detector failure	Contact Dräger for further measures.

Error	Cause	Remedy
LED is steady yellow	Optical cause	Clean enclosure front cover window.
	Low voltage cause	Check and repair detector voltage input (fuses, cabling, connecting junction boxes etc.)
	Unknown cause	Contact Dräger for further measures.
LED is flashing green	Polarity of power reversed	Check power wiring to the detector is correct.

5 Maintenance

There are no parts within the detector assembly that are serviceable by the user. Once installed there are no user-serviceable parts within the flame detector. The only servicing requirements are to ensure that the detector assembly is fully functional, and that the enclosure front cover window is clean.

5.1 Maintenance intervals

Component/System	Task	Every 6 months	Every 12 months
Enclosure	Inspect and clean	Yes	
Complete equipment	Functional test	Yes	
Complete equipment	Detailed Ex inspection		Yes

This maintenance schedule is intended for guidance only. The actual level of maintenance required is dependent on the operating environment and the likelihood of damage or the rate of contamination from oil, sea spray, deluge system etc. Dräger recommends to regularly review maintenance reports and adapt the maintenance period to the operating environment.

Periodic maintenance checks should be performed in accordance with appropriate codes of practice or local regulations. For example, in Europe EN 60079-17 applies.

5.2 Maintenance procedure

1. Take the flame detector offline and inhibit any associated alarms.
2. Inspect the mounting arrangements, cables and glands and the enclosure. Ensure that they are secure, correctly assembled and undamaged.
3. Clean the enclosure front cover window with a mild detergent solution and soft cloth until it is free from all contamination. Thoroughly rinse the window with clean water and dry with a lint-free cloth.
4. Test the flame detector using a flame simulator.
5. Reinststate the flame detector into service.

6 Storage

Store the product in its original packaging in a clean and dry place. Protect from direct sunlight and heat.

7 Transport

Transport the product in its original packaging.

8 Disposal



This product must not be disposed of as household waste. This is indicated by the adjacent symbol.

 You can return this product to Dräger free of charge. For information please contact the national marketing organizations or Dräger.

9 Technical data

Detector information

Model:	Dräger Flame 1750 H2
Type:	Multi-Spectrum (Triple) IR Flame Detector
Spectral range:	Three wavelengths in the range of 2.4 to 3.25 µm
Application:	Flame/fire detection of hydrogen and hydrocarbon fires

Electrical specification

Supply voltage:	18 - 32 Vdc (24 Vdc nominal) includ- ing ripple
Supply ripple:	1 Vpk - pk
Power consumption with heater off:	3 W
Power consumption with heater on:	12 W (24 Vdc nominal)
Shutdown voltage:	<18 Vdc

Mechanical specification

Device	
Enclosure material:	Aluminium alloy grade HE30 (Copper & Magnesium free) Stainless steel 316
Finish:	Powder-coated finish in Dräger blue
Weight:	Aluminum: 2.5 kg (5.5 lb) Stainless steel: 6 kg (12.1 lb)
Dimensions:	220 mm x 100 mm (8.7 in x 3.9 in)
Cable entries:	M25 or 3/4 " NPT (dual entries)

Terminal wire size:	2.5 mm ² (14 AWG)
Ingress protection:	IP67 (NEMA 6P)
Mounting bracket	
Support fixing:	M8 (quantity 2)
Vertical adjustment range:	0 - 45°
Horizontal adjustment range:	±45°
Environmental specification	
Operation ambient temperature:	-60 to +85 °C (-76 to +185 °F)
Storage ambient temperature:	-60 to +85 °C (-76 to +185 °F)
Relative humidity:	0-100 % (non-condensing)
Operation specification	
Detector range (depth of field):	2-40 m (6-131 ft)
Sensitivity range:	Medium (Factory default) and High
Detector response time:	4 - 30 s
Horizontal field of view:	90°
Vertical field of view:	90°
Alarm setting:	Non-latching with automatic reset after 15 s (default) OR Latched until the power is removed from detector.
Self-test facility:	Yes – no mirror continuous automatic optical verification
Heated optics	Yes
LED status	Tri-state LED
Output options:	0(4) - 20 mA, HART® 7, Relay con- tacts - alarm and fault

Relay:	2 Relay Contacts – Alarm and Fault. SPST, 2 A @ 30 Vdc
Communication/Configuration:	RS485 and HART® 7
RFI/EMC:	Complies with IEC 61000
Power on reset delay:	5 s

10 Order list

Description	Part number
Dräger Flame 1750 variants	
2 x M25, aluminium	3724447
2 x M25, stainless steel	3724446
2 x 3/4" NPT, aluminium	3724445
2 x 3/4" NPT, stainless steel	3724444
Flame simulator	
Dräger Flame Simulator FS-5000	4209307
Accessories	
Bracket standard, 316 stainless steel	3718732
Bracket marine, 316 stainless steel	3701298
Sunshield, Flame 1x00/3x00/5x00	3701299
Mount kit, 2" pole	3701300
Mount kit, 3" pole	3701301
Mount kit, 4" pole	3701302
Sealing kit detector, metric	3701303

 Additional cable entry variants available upon request.

Inhaltsverzeichnis

1	Zu Ihrer Sicherheit	18	10	Bestellliste	31
1.1	Allgemeine Sicherheitsinformationen	18			
1.2	Produktspezifische Sicherheitshinweise	18			
1.3	Bedeutung der Warnhinweise	18			
1.4	Marken	18			
2	Beschreibung	19			
2.1	Produktübersicht	19			
2.2	Funktionsbeschreibung	19			
2.3	Verwendungszweck	21			
2.4	Einschränkungen des Verwendungszwecks	21			
2.5	Zulassungen	21			
2.6	Symbolerklärung und Typen-Kennzeichnungen	22			
3	Montage	22			
3.1	Voraussetzungen für die Installation	22			
3.2	Erfassungsbereich des Flammendetektors	23			
3.3	Strom- und Kabelbedarf	23			
3.4	Installation	23			
3.5	Inbetriebnahme	27			
4	Störungsbeseitigung	28			
5	Instandhaltung	28			
5.1	Instandhaltungsintervalle.....	29			
5.2	Verfahren zur Instandhaltung	29			
6	Lagerung	29			
7	Transport	29			
8	Entsorgung	29			
9	Technische Daten	29			

1 Zu Ihrer Sicherheit

1.1 Allgemeine Sicherheitsinformationen



- Vor Gebrauch des Produkts die Gebrauchsanweisung aufmerksam lesen.
- Gebrauchsanweisung genau beachten. Der Anwender muss die Anweisungen vollständig verstehen und den Anweisungen genau Folge leisten. Das Produkt darf nur entsprechend dem Verwendungszweck verwendet werden.
- Gebrauchsanweisung nicht entsorgen. Aufbewahrung und ordnungsgemäße Verwendung durch den Anwender sicherstellen.
- Nur geschultes und fachkundiges Personal darf dieses Produkt verwenden.
- Fehlerhafte oder unvollständige Produkte nicht verwenden. Keine Änderungen am Produkt vornehmen.
- Dräger bei Fehlern oder Ausfällen vom Produkt oder von Produktteilen informieren.
- Lokale und nationale Richtlinien, die dieses Produkt betreffen, befolgen.
- Nur geschultes und fachkundiges Personal darf das Produkt wie in dieser Gebrauchsanweisung beschrieben überprüfen, reparieren und instand halten (siehe „Instandhaltung“, Seite 28). Instandhaltungsarbeiten, die in dieser Gebrauchsanweisung nicht beschrieben sind, dürfen nur von Dräger oder von durch Dräger geschultem Fachpersonal durchgeführt werden. Dräger empfiehlt, einen Service-Vertrag mit Dräger abzuschließen.
- Für Instandhaltungsarbeiten nur Original-Dräger-Teile und -Zubehör verwenden. Sonst könnte die korrekte Funktion des Produkts beeinträchtigt werden.

1.2 Produktspezifische Sicherheitshinweise

- Dieses Produkt ist nach der ATEX-Richtlinie 2014/34/EU zugelassen. Es darf nur unter den in der Zulassungsbescheinigung genannten Bedingungen verwendet werden.
- Sicherstellen, dass alle Standortgenehmigungen, Verfahren und Praktiken bei der Installation, Verwendung und Instandhaltung des Produkts befolgt werden.
- Das Gerät ist an Orten zu installieren, an denen das Risiko einer mechanischen Beschädigung gering ist.

1.3 Bedeutung der Warnhinweise

Die folgenden Warnhinweise werden in diesem Dokument verwendet, um den Anwender auf mögliche Gefahren hinzuweisen. Die Bedeutungen der Warnhinweise sind wie folgt definiert:

Warnzeichen	Signalwort	Klassifizierung des Warnhinweises
	WARNUNG	Hinweis auf eine potenzielle Gefahrensituation. Wenn diese nicht vermieden wird, können Tod oder schwere Verletzungen eintreten.
	VORSICHT	Hinweis auf eine potenzielle Gefahrensituation. Wenn diese nicht vermieden wird, können Verletzungen eintreten. Kann auch als Warnung vor unsachgemäßem Gebrauch verwendet werden.
	HINWEIS	Hinweis auf eine potenzielle Gefahrensituation. Wenn diese nicht vermieden wird, können Schädigungen am Produkt oder der Umwelt eintreten.

1.4 Marken

Marke	Markeninhaber
HART®	HART Communication Foundation

Auf der folgenden Internetseite werden die Länder aufgeführt, in denen die Marken von Dräger eingetragen sind: www.draeger.com/trademarks.

Die genannten Marken sind nur in bestimmten Ländern registriert und nicht unbedingt in dem Land, in dem dieses Material veröffentlicht wird.

2 Beschreibung

2.1 Produktübersicht

Der Dräger Flame 1750 H2 ist ein multispektraler (Dreifach-) IR-Flammendetektor, der speziell für die Erkennung von Wasserstoffbränden entwickelt wurde. Er verwendet drei IR-Sensoren, digitale Signalverarbeitungshardware und Firmware-Algorithmen, um die Strahlungseigenschaften von Flammen zu interpretieren. Er kann unabhängig arbeiten; externe Steuergeräte sind für normale Funktionen nicht erforderlich. Der Flammendetektor kann sowohl in Steuerungssysteme von Dräger als auch von Drittanbietern integriert werden.

Der Flammendetektor besteht aus den folgenden Hauptkomponenten:

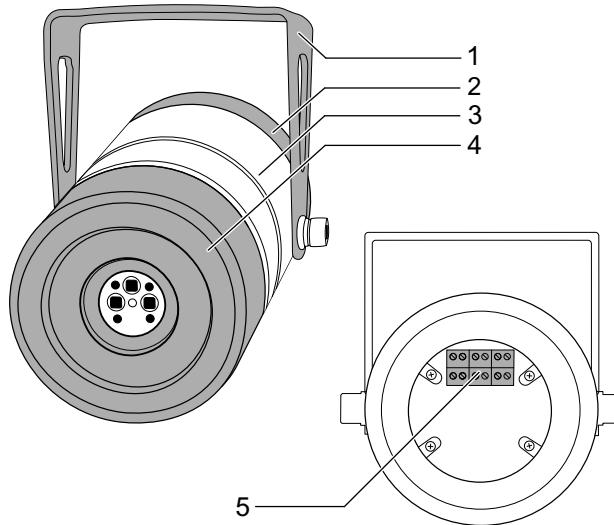

- 1 Halterung
- 2 Hintere Gehäuseabdeckung
- 3 Gehäuse
- 4 Vordere Gehäuseabdeckung (mit Sichtscheibe)
- 5 Anschlussklemmen

Der Flammendetektor wird vormontiert mit Halterung geliefert. Montageträger und Befestigungselemente, Kabel oder Verschraubungen sind jedoch nicht im Lieferumfang enthalten.

2.2 Funktionsbeschreibung

2.2.1 Empfindlichkeit

Die Empfindlichkeit des Flammendetektors gegenüber einem Feuer ist abhängig von der Brennstoffquelle und der Art ihrer Freisetzung, der Größe und Entfernung des Feuers, der Ausrichtung zum Flammendetektor und den örtlichen Umgebungsbedingungen. Die typischen Werte basieren auf hausinternen Tests, außer wenn sie mit dem Factory Mutual-Logo (FM) gekennzeichnet sind. In diesem Fall wurden die Tests von FM durchgeführt und zertifiziert. Wie bei allen Tests müssen die Ergebnisse entsprechend der individuellen Anwendung unter Berücksichtigung aller möglichen Variablen interpretiert werden. Die Empfindlichkeit des Flammendetektors gegenüber verschiedenen Brennstoffquellen ist abhängig von der Strahlungswärmeleistung des Feuers. Typische Ansprechcharakteristiken von Flammendetektoren bei hoher Empfindlichkeit (40 Meter) sind in der folgenden Tabelle dargestellt:

Brennstoff	Größe des Feuers	Entfernung	FM zertifiziert
Wasserstofffeuer	0,9 m (36 Zoll) Abgasfahne	40 m (131 ft)	Ja
Brennspiritusfeuer	Brandwanne 0,09 m ² (1 ft ²)	20 m (65 ft)	Ja

Brennstoff	Größe des Feuers	Entfernung	FM zertifiziert
Methanolfeuer	Brandwanne 0,09 m ² (1 ft ²)	20 m (65 ft)	Ja
n-Heptan, Wannenfeuer	Brandwanne 0,09 m ² (1 ft ²)	12 m (40 ft)	Ja
Methanfeuer	0,9 m (36 Zoll) Abgasfahne	30 m (100 ft)	

Der Flammendetektor verfügt über zwei Empfindlichkeitseinstellungen, um Flexibilität bei einer Vielzahl von Anwendungen zu gewährleisten und sicherzustellen, dass sich die Flammendetektoren nicht gegenseitig beeinflussen.

Der Flammendetektor hat nach der Norm FM 3260 eine hohe Unempfindlichkeit gegenüber häufigen Fehlalarmen, z. B. durch heiße Gegenstände und Heißearbeiten.

2.2.2 Sichtfeld

Der Flammendetektor hat ein horizontales Sichtfeld von 90° und ein vertikales Sichtfeld von 90°. Das typische Sichtfeld und der detektierbare Bereich eines 0,9 m-H₂-Abgasfahnen-Feuer bei Standardempfindlichkeit ist unten dargestellt. 100 % = 40 m

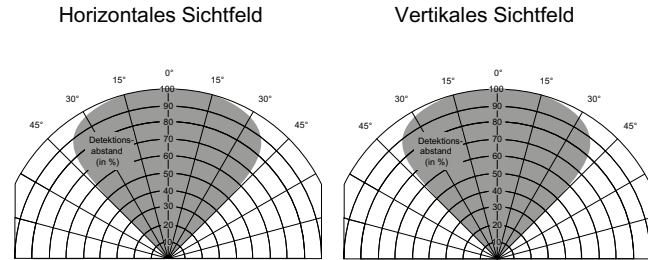

50295

2.2.3 Erweiterte optische Verifikation

Auf der Blende des Flammendetektors befinden sich drei Infrarotstrahler, die Licht auf die Innen- und Außenflächen der Saphirlinse emittieren. Die Reflexionen des IR-Lichts werden vom Flammendetektor ständig überwacht und wenn sie durch Verunreinigungen an der Innen- oder Außenseite der Linse gestört werden, meldet der Flammendetektor einen optischen Fehler.

Die Optik des Flammendetektors kann auch mit dem Dräger Flame Simulator FS-5000 (ab Seriennummer J01001) überprüft werden.

2.2.4 Schutz vor explosiver Atmosphäre

Der Flammendetektor ist für den Einsatz in einigen explosionsfähigen Atmosphären zertifiziert. Die Explosionsschutz-Zulassung gilt für den Einsatz des Gerätes in Gas/Dampf-Luft-Gemischen aus brennbaren Gasen und Dämpfen unter atmosphärischen Bedingungen. Der Explosionsschutz gilt nicht für den Einsatz in sauerstoffangereicherten Bereichen.

⚠️ WARNUNG**Explosionsgefahr!**

Ein beschädigter Flammenweg kann zu einer Explosion führen. Das Öffnen des Flammendetektors in explosionsgefährdeten Bereichen kann zu einer Explosion führen.

- ▶ Den Flammendetektor nicht in explosionsgefährdeten Bereichen öffnen.
- ▶ Sicherstellen, dass der Flammenweg des Flammendetektors bei der Installation nicht beschädigt wird.

⚠️ VORSICHT**Gefahr von Geräteschäden!**

Durch eine unsachgemäße Demontage des Flammendetektors kann das Gerät beschädigt werden.

- ▶ Das Gehäuse darf nur von entsprechend geschultem Servicepersonal geöffnet werden.

2.2.5 Statusanzeige

Der Status des Flammendetektors wird durch die Farbe einer Status-LED angezeigt, die sich unterhalb der Linse befindet:

LED	Status
Dauerhaft AUS	Kein Strom/Schwerer interner Fehler
Dauerhaft grün	Normalbetrieb
Grün blinkend	24 V/0 VDC-Polarität vertauscht
Dauerhaft gelb	Störung
Rot	Alarm
Zweimaliges gelbes Blinken beim Einschalten	Einstellung auf standardmäßige Empfindlichkeit (30 m)
Viermaliges gelbes Blinken beim Einschalten	Einstellung auf hohe Empfindlichkeit (40 m)

2.3 Verwendungszweck

Der Flammendetektor ist für den Einsatz in Bereichen bestimmt, in denen explosionsfähige Atmosphären auftreten können.

Er dient dazu, einen Bereich zu überwachen und bei Erkennung von Feuer oder Flammen in seinem Sichtfeld die notwendigen Steuerungsmaßnahmen auszulösen.

2.4 Einschränkungen des Verwendungszwecks

- Der Flammendetektor ist nicht für den Einsatz in sauerstoffangereicherten Bereichen zugelassen.
- Da der Flammendetektor auf Flammen anspricht, kann er nicht an Orten eingesetzt werden, an denen Abfackelungen stattfinden oder sich andere offene Flammen in seinem Sichtfeld befinden, ohne Fehlalarme auszulösen.
- Der Flammendetektor kann durch extrem dichten Nebel, Rauch oder andere Schwebeteilchen in der Luft beeinträchtigt werden.
- Lichtbogenschweißarbeiten sollte bei höchster Empfindlichkeitseinstellung nicht innerhalb von 10 m um den Flammendetektor stattfinden.

2.5 Zulassungen

Zur Information – Zertifikatsnummern können sich ändern.

Parameter	Behörde/ Norm	Zulassung	Zertifikat
Zertifizierung für explosionsgefährdeten Bereich	ATEX	II 2 G Ex db IIC T4 Gb IP67	FM21ATEX0012X
Zertifizierung für explosionsgefährdeten Bereich	NEC 505	Klasse 1, Zone 1 AEx db IIC T4	
Zertifizierung für explosionsgefährdeten Bereich	NEC 500	Klasse 1, Abt. 1, Gruppen B, C, D T4	
Zertifizierung für explosionsgefährdeten Bereich	IECEX	Ex db IIC T4 Gb IP67	IECEX FMG 21.0009X
Amerikanisches Feuerwehrverzeichnis	FM	Klasse 3260, 3810	FM23FPCA0002 & FM23FPUS0065

Parameter	Behörde/ Norm	Zulassung	Zertifikat
Europäisches Feuerweherverzeichnis	FM	EN 54 Teil 10 2002	2809-CPR-E0019
CE-Kennzeichnung (Emissionen)	Element	EN 61000-6-3:2007 A1:2011	
CE-Kennzeichnung (Immunität)	FM	EN 50130-4 2011 A1:2014	
IEC 61508	Exida	Zertifiziert SIL 2-fähig	
Klassenleitfaden	DNV-GL	DNVGL-CG-0339	
Schutzart	FM	IP67, NEMA Typ 6P	

Weitere Normen sind in der EU-Konformitätserklärung am Ende dieses Dokuments enthalten.

2.6 Symbolerklärung und Typen-Kennzeichnungen

Der Flammendetektor ist mit einem Aufkleber versehen, das die Zertifizierung und die Bedingungen angibt, in denen er betrieben werden kann.

Der folgende Aufkleber ist nur ein Beispiel.



3 Montage

3.1 Voraussetzungen für die Installation

Bei der Auswahl der Montageposition für den Flammendetektor ist Folgendes zu beachten:

- Sicherstellen, dass der Flammendetektor eine ungehinderte Sicht auf die zu schützenden Bereiche hat.
- Sicherstellen, dass die Montageposition frei von Vibrationen oder Bewegungen ist.
- Sicherstellen, dass die Montageposition eine ausreichende Abstützung für den Flammendetektor bietet und eine horizontale Ausrichtung ermöglicht.
- Sicherstellen, dass der Flammendetektor um mindestens 10° bis 20° nach unten gerichtet ist. Dadurch wird die Ansammlung von Verunreinigungen auf der Linse reduziert.
- Sicherstellen, dass der Flammendetektor vor Beschädigungen durch Stöße und Schläge geschützt ist, die seine Ausrichtung verändern können.
- Den Flammendetektor so weit wie möglich entfernt von lokalen Quellen möglicher elektrischer Störungen, wie z. B. Röntgenstrahlen, RF- (Radiofrequenz-)Störungen oder elektrostatischer Entladung installieren.
- Sicherstellen, dass der zu überwachende Bereich eine ausreichende Abdeckung durch den Flammendetektor für alle möglichen Gefahren aufweist (es können mehrere Flammendetektoren erforderlich sein), wobei Hindernisse und Staus zu berücksichtigen sind.
- Die Einwirkung von Verunreinigungen wie Öl, Wasser (Sprühwasser, Regen und Gischt), Schnee und Eis auf das vordere Abdeckfenster des Gehäuses minimieren. Wenn der Flammendetektor in geringer Höhe montiert werden soll, ist eine Verschmutzung durch Ausrüstung zu vermeiden, die sich oberhalb der Montageposition befindet.
- Wenn zu Beginn des Brandes mit dichtem Rauch zu rechnen ist, sollte der Flammendetektor möglichst 1 bis 2 m unterhalb der Decke montiert werden.
- Sicherstellen, dass ein Instandhaltungszugang zum Flammendetektor vorhanden ist (z. B. direkter Zugang über eine Leiter oder ein Gerüst).
- Sicherstellen, dass die Befestigungshalter mit den Halterungen des Flammendetektors kompatibel sind.
- Sicherstellen, dass der Flammendetektor keine direkte oder reflektierte Sicht auf Flammenquellen hat, die während des normalen Betriebs verwendet werden, wie z. B. Abfackelungen.
- Sicherstellen, dass der Flammendetektor so positioniert ist, dass er nicht direkt auf heiße Oberflächen gerichtet ist.

All diese Punkte sind entscheidend für eine erfolgreiche Installation. Sie sollten während der detaillierten Planungs-, Bau- und Inbetriebnahmephase der Installation eines Brandmeldesystems beachtet werden.

3.2 Erfassungsbereich des Flammendetektors

Eine Softwareanalyse des tatsächlichen Flammendetektor-Sichtfeldes kann erforderlich sein, um eine angemessene Erfassung der Gefahren zu gewährleisten. Diese Analyse kann auch zur Optimierung der Anzahl der Flammendetektoren und der Schleifenkonfiguration verwendet werden.

3.3 Strom- und Kabelbedarf

Der Flammendetektor benötigt eine Versorgungsspannung von 18 bis 32 VDC an den Eingangsklemmen.

Auswahl der Kabel

Der Installationsort und die örtlichen Vorschriften und Normen bestimmen die Kabelspezifikation.

Das für die Installation zu verwendende Kabel muss so gewählt werden, dass es für eine Temperatur von mehr als 25 °C über der maximalen Umgebungstemperatur ausgelegt ist.

HINWEIS

Gefahr von Geräteschäden!

Der Kabeleingang des Flammendetektors ist mit einem internen Anschlag am unteren Ende des Gewindes versehen. Zur Aufrechterhaltung der Schutzart ist der Anschlag mit einer internen IP-Unterlegscheibe versehen. Dies führt dazu, dass die Gewinde der Kabelverschraubung sichtbar sind.

- ▶ Nicht zu stark festziehen.

Die Installationsart und die örtlichen Vorschriften und Normen bestimmen die Kabelspezifikation. In diesem Abschnitt werden geeignete Kabeleigenschaften angegeben, um den korrekten Betrieb des Flammendetektors zu gewährleisten.

Die folgende Tabelle zeigt die absoluten Maximalwerte für Kabellängen, basierend auf einer Stromversorgung mit 18 bis 32 VDC. Keine Kabelschirme am Flammendetektorgehäuse erden.

Anzahl der Flammendetektors	Maximale Leistung (W)	Maximale Kabellänge (m) mit 1,5-mm ² -Leitern (12 Q/km)	Maximale Kabellänge (m) mit 2,5-mm ² -Leitern (7,6 Q/km)
Einer – Heizung an	12 W bei 24 VDC	500	780
Einer – Heizung aus	3 W bei 24 VDC	2000	3000

Querschnitt (mm ²)	Amerikanisches Drahtmaß (AWG)	Typischer Leitungswiderstand pro km (3280 ft) DC Q/km bei (ungefähr) 20 °C
0,5	22	36
1	18	19
1,5	16	12
2,5	14	7,6

3.4 Installation

⚠ VORSICHT

Gefahr von Geräteschäden!

Der Flammendetektor kann durch Hochspannungsisolationstests und andere Kabelprüfvorgänge beschädigt werden. Er sollte erst nach Abschluss dieser Tests installiert werden. Die Flammendetektorelektronik muss vor mechanischer Beschädigung und externen EMI-Quellen wie Röntgenstrahlen, RFI und elektrostatischer Entladung geschützt werden. Der Flammendetektor sollte nicht direkt auf die Sonne gerichtet sein.

- ▶ Das Gehäuse nicht fallen lassen oder stoßen, da dadurch die Flammendetektor-Baugruppe beschädigen werden kann.
- ▶ Das Gehäuse darf nur von entsprechend geschultem Servicepersonal geöffnet werden.

ⓘ Dräger empfiehlt, vor der Installation des Flammendetektors die Montageorte zu überprüfen, um sicherzustellen, dass bei der Konstruktion keine Änderungen vorgenommen wurden, welche den Erfassungsbereich des Flammendetektors beeinflussen.

3.4.1 Mechanische Installation

Die Halterung ermöglicht eine vertikale Ausrichtung des Flammendetektors von 0 bis 45° und eine horizontale Drehung bis zu 90°.

1. Die Halterung mit 8-mm-Befestigungselementen (nicht im Lieferumfang enthalten) an einem sicheren und stabilen Montageort befestigen.
2. Der Flammendetektor kann sowohl an einer horizontalen als auch an einer vertikalen Fläche montiert werden.

3. Den Flammendetektor so ausrichten, dass er den gewünschten Erfassungsbereich abdeckt, und sicher befestigen. Dabei ist darauf zu achten, dass er so ausgerichtet ist, dass sich die Status-LED und der Erdungsbolzen direkt unter der Linse befinden.

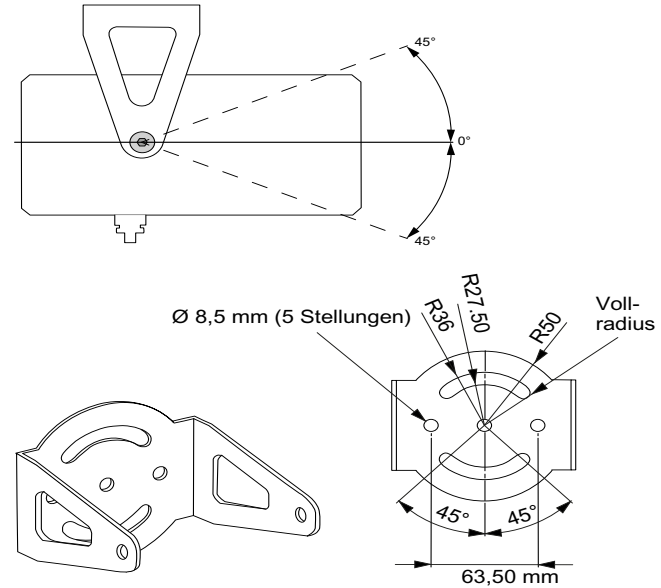

082705

3.4.2 Elektrische Installation – allgemeine Informationen

Der Flammendetektor kann über einen standardmäßigen 3 oder 4 Leiter-Anschluss betrieben werden und verfügt über zwei Arten von Alarmausgängen, die gleichzeitig zur Verfügung stehen:

- 0 bis 20 mA
- Relais (Alarm und Fehler)

Ereignis	Ausgangsleistung (in mA)
Strom-/Flammendetektorfehler	0
Niedrige Versorgungsspannung	1
Optischer Fehler	1,5
Fehlerfreier Betrieb	4
Alarm	18
*Zusatzalarm – konfigurierbar	20
Messbereichsüberschreitung	21

Hinweise:

- Die Toleranz für die oben genannten Ausgänge beträgt +/- 0,3 mA Stromstärke bei einem maximalen Schleifenwiderstand von 500 Ohm.
- Zusätzliche Werte von 0 bis 20 mA sind konfigurierbar und müssen bei der Bestellung angegeben werden, falls erforderlich. Das optische Fehlersignal kann auf 2 mA anstelle von 1,5 mA konfiguriert werden, und das Alarmsignal kann auf 20 mA erhöht werden.¹⁾
- Das 0 bis 20 mA-Signal ist mit dem HART® 7-Protokoll überlagert, das den Zugriff auf weitere Diagnoseinformationen ermöglicht.

1) Der Flammendetektor kann werkseitig mit einer Verzögerung des Zusatzalarms (20 mA) zwischen 0 s und 10 s in 1 s-Schritten konfiguriert werden, die über die normalen Ansprechzeiten des 18 mA-Alarmsignals hinausgeht. Wenn das Zusatzalarmsignal verzögert wird, geht das 18 mA-Alarmsignal dem 20 mA-Signal voraus, so dass sich die normalen Ansprechzeiten ergeben, wie sie von Factory Mutual gemäß FM 3260 getestet wurden. Wenn das 20 mA-Alarmsignal verzögert ist, wird es als Zusatzalarmstufe betrachtet.

Die folgende Abbildung zeigt die internen Anschlüsse der Alarm- und Fehlerrelaiskontakte und der Steckbrücken. Zur Verdeutlichung ist jeder Feldanschluss auch in dieser Abbildung dargestellt.

Die Leitungsend- und Alarmwiderstände sind auf der Grundlage der Anforderungen des Steuerungssystems zu berechnen.

⚠ VORSICHT

Gefahr von Geräteschäden!

Der Flammendetektor muss ordnungsgemäß geerdet werden. Andernfalls kann es zu elektrischen Störungen im Gerät kommen.

Metrische Kabeleinführungen sind mit einem Innenanschlag versehen, der dazu führt, dass die Gewinde nach der Montage sichtbar sind. Ein zu festes Anziehen kann zu Schäden an der Kabeleinführung und der Verschraubung führen.

- ▶ Den Flammendetektor ordnungsgemäß erden.
- ▶ Die Kabelverschraubungen dürfen nicht zu fest angezogen werden.

ⓘ Bei der Verkabelung der Flammendetektor sollte eine Spirale mit einer Länge von 2 m vorgesehen werden. So kann der Flammendetektor neu positioniert werden, wenn örtliche Hindernisse wie Rohrleitungen und Kabeltrassen die Sicht des Flammendetektors auf die örtliche Gefahr versperren.

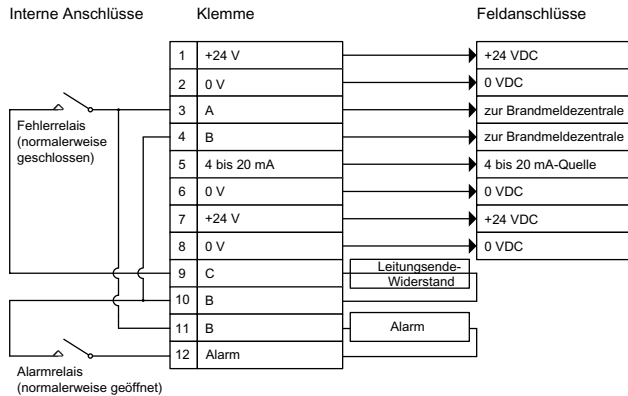

3.4.2.1 Elektrische Installation

1. Alle zugehörigen Netzteile isolieren. Sicherstellen, dass sie isoliert bleiben, bis sie für die Inbetriebnahme benötigt werden.
2. Den Erdungsbolzen des Gehäuses mit einem lokalen Erdungspunkt verbinden.
3. Den/die Blindstopfen aus den Gehäusedurchführungen entfernen.
4. Kabeldurchführung am Gehäuse anbringen. Es ist darauf zu achten, dass mindestens fünf Gewindegänge im Gehäuse vorhanden sind und die Dichtungsunterlegscheibe am unteren Ende des Gewindes angebracht ist. Die Verschraubung wird mit einem Drehmoment zwischen 15 und 20 Nm (11 bis 15 lbf ft) angezogen.
5. Die Stellschraube in der hinteren Gehäuseabdeckung lösen. Das hintere Gehäuse abschrauben und entfernen.
6. Die Kabel werden in einer der folgenden Konfigurationen an die Klemmen angeschlossen:

Ausgangsleistung 0 bis 20 mA (Quelle nicht isoliert)

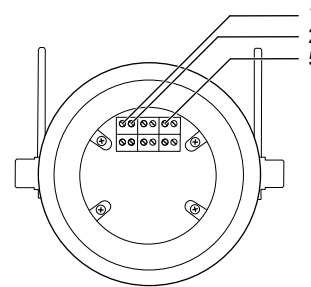

Steckkon- Bezeichnung takt

1	24 VDC
2	0 VDC
5	0 bis 20 mA-Quelle

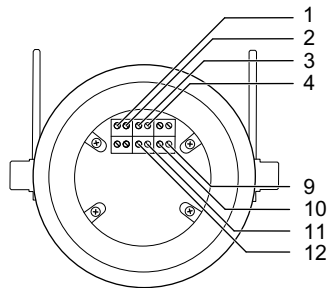
Relaisausgang (Alarm und Fehler)**Steckkontakt- Bezeichnung**

- | | |
|----|------------------------|
| 1 | 24 VDC |
| 2 | 0 VDC |
| 3 | Zur Brandmeldezentrale |
| 4 | Zur Brandmeldezentrale |
| 9 | Leitungsendwiderstand |
| 10 | Leitungsendwiderstand |
| 11 | Alarmwiderstand |
| 12 | Alarmwiderstand |
7. Eine gleichmäßige Schicht aus nicht aushärtendem, wasserfestem Fett auf den Flammenweg an der hinteren Gehäuseabdeckung und am Gehäuse auftragen.

⚠ WARNUNG**Explosionsgefahr!**

Der Flammendetektor darf nicht verwendet werden, wenn sich die hintere Gehäuseabdeckung nicht mit fünf oder mehr vollen Umdrehungen auf den Gehäusekörper schrauben lässt. Der Flammendetektor hat einen unzureichenden Explosionsschutz (der Flammenweg ist zu kurz) und der Einsatz in einer explosiven Atmosphäre kann zu einer Explosion führen.

- Ist dies der Fall, den Flammendetektor zur Untersuchung/Instandsetzung an Träger einsenden.
8. Die hintere Gehäuseabdeckung vollständig mit dem Gehäusekörper verschrauben. Sicherstellen, dass sich der O-Ring unter der Abdeckung befindet und dass die Stellschraube nicht in die Gewinde des Flammenwegs oder des O-Rings eingreift oder eingeschraubt wird. Die hintere Gehäuseabdeckung mit der Stellschraube befestigen.

ⓘ Die Umkehrung der Polarität an den Klemmen 1 und 2 ermöglicht die RS485-Kommunikation an den Klemmen 3 und 4. Das RS485-Signal kann zur Kommunikation mit dem Flammendetektor und zur Konfiguration des Geräts verwendet werden.

3.5 Inbetriebnahme

1. Flammendetektoren, die gewartet oder in Betrieb genommen werden müssen, sollten vom Netz genommen und gesperrt werden. Flammendetektoren, die geöffnet werden sollen, müssen elektrisch isoliert werden.
2. Sicherstellen, dass die Befestigungsvorrichtungen des Flammendetektors sicher und unbeschädigt sind.
3. Sicherstellen, dass das Gehäuse des Flammendetektors intakt und unbeschädigt ist.
4. Sicherstellen, dass alle zugehörigen Kabel und Verschraubungen korrekt konfektioniert, sicher und unbeschädigt sind.
5. Die Gehäusefrontplatte (außen) mit einer milden Reinigungslösung und einem weichen Tuch reinigen, bis das Fenster frei von Verunreinigungen ist. Das Fenster gründlich mit sauberem Wasser abwaschen und mit einem sauberen, fusselfreien Tuch oder Lappen trocknen.

 Die Reinigung der Frontplatte muss vor dem ersten Einschalten des Geräts durchgeführt werden. Der Flammendetektor führt beim Einschalten eine automatische optische Testkalibrierung durch.

6. Den Flammendetektor einschalten.
7. Sicherstellen, dass der Alarmausgang des Flammendetektors mit einer Systemsperre versehen ist.
8. Den Flammendetektor mit einem Flammensimulator testen. Dräger empfiehlt den Dräger Flame Simulator FS-5000. Die Status-LED leuchtet rot, wenn sie die simulierte Flamme erkennt. Wenn der Flammendetektor nicht auf den Flammensimulator anspricht, sollte dies Dräger gemeldet werden.
9. Den Flammendetektor ausschalten und sicherstellen, dass eine Störung im Kontrollsystem ausgelöst wird. Prüfen, ob der mA-Ausgang 0 mA anzeigt.
10. Den Flammendetektor einschalten und sicherstellen, dass die Status-LED grün leuchtet. Sicherstellen, dass der mA-Ausgang 4 mA beträgt, und die Systemsperren aufheben.

4 Störungsbeseitigung

In der Flammendetektor-Baugruppe befinden sich keine Teile, die vom Benutzer gewartet werden können. Wenn ein Fehler in der Flammendetektor-Baugruppe vermutet wird, sollte sie zur Untersuchung und Instandsetzung an Dräger zurückgeschickt werden.

Bei der Untersuchung von Spannungsversorgungsfehlern ist es wichtig zu prüfen, ob alle Spannungen innerhalb des Betriebsbereichs (18–32 VDC) des Flammendetektors unter Vollastbedingungen liegen.

An Dräger wenden, wenn der Fehler nach allen Abhilfemaßnahmen bestehen bleibt oder wenn der Fehler nicht beschrieben ist.

Fehler	Ursache	Abhilfe
LED leuchtet nicht	Ausgeschaltet	Einschalten.
	Keine Spannungsversorgung; weist auf die Stromverteilung als Ursache hin	Überprüfung und Instandsetzung des Spannungseingangs des Flammendetektors (Sicherungen, Verkabelung, Anschlussgehäuse usw.)
LED leuchtet dauerhaft gelb	Ausfall der LED oder des Flammendetektors	Dräger für weitere Maßnahmen kontaktieren.
	Optische Ursache	Fenster der Frontblende des Gehäuses reinigen.
	Unterspannung als Ursache	Überprüfung und Instandsetzung des Spannungseingangs des Flammendetektors (Sicherungen, Verkabelung, Anschlussgehäuse usw.)
LED blinkt grün	Unbekannte Ursache	Dräger für weitere Maßnahmen kontaktieren.
	Polarität des Stroms vertauscht	Prüfen, ob die Verkabelung zum Flammendetektor korrekt ist.

5 Instandhaltung

In der Flammendetektor-Baugruppe befinden sich keine Teile, die vom Benutzer gewartet werden können. Nach der Installation gibt es im Inneren des Flammendetektors keine vom Benutzer zu wartenden Teile. Bei der Wartung muss lediglich sichergestellt werden, dass die Flammendetektorbaugruppe voll funktionsfähig ist und dass das vordere Abdeckungsfenster des Gehäuses sauber ist.

5.1 Instandhaltungsintervalle

Bauteil/System	Aktivität	Alle 6 Monate	Alle 12 Monate
Gehäuse	Inspektion und Reinigung	Ja	
Komplette Ausrüstung	Funktionsprüfung	Ja	
Komplette Ausrüstung	Detaillierte Ex-Inspektion		Ja

Dieser Instandhaltungsplan ist nur als Richtlinie gedacht. Der tatsächliche Umfang der erforderlichen Instandhaltung hängt von der Betriebsumgebung und der Wahrscheinlichkeit von Schäden oder dem Grad der Verschmutzung durch Öl, Gisch, Sprühwasser usw. ab. Dräger empfiehlt, die Instandhaltungsberichte regelmäßig zu überprüfen und den Instandhaltungszeitraum an die Betriebsumgebung anzupassen.

Regelmäßige Instandhaltungskontrollen sollten in Übereinstimmung mit den entsprechenden Verfahrensregeln oder nach örtlichen Vorschriften durchgeführt werden. In Europa gilt zum Beispiel die Norm EN 60079-17.

5.2 Verfahren zur Instandhaltung

1. Den Flammendetektor vom Netz trennen und alle damit verbundenen Alarmer sperren.
2. Die Befestigung, Kabel und Verschraubungen sowie das Gehäuse überprüfen. Sicherstellen, dass sie sicher, korrekt montiert und unbeschädigt sind.
3. Das Fenster der Gehäusefrontabdeckung mit einer milden Spülmittellösung und einem weichen Tuch reinigen, bis es frei von Verunreinigungen ist. Das Fenster gründlich mit sauberem Wasser abspülen und mit einem fusselfreien Tuch trocknen.
4. Den Flammendetektor mit einem Flammensimulator testen.
5. Den Flammendetektor wieder in Betrieb nehmen.

6 Lagerung

Das Produkt in der Originalverpackung trocken und schmutzfrei aufbewahren. Vor direkter Sonnen- und Wärmeeinstrahlung schützen.

7 Transport

Produkt in der Originalverpackung transportieren.

8 Entsorgung



Dieses Produkt darf nicht als Siedlungsabfall entsorgt werden. Es ist daher mit dem nebenstehenden Symbol gekennzeichnet.

■ Dräger nimmt dieses Produkt kostenlos zurück. Informationen dazu geben die nationalen Vertriebsorganisationen und Dräger.

9 Technische Daten

Flammendetektordaten

Modell:	Dräger Flame 1750 H2
Typ:	Multispektraler (Dreifach-)IR-Flammendetektor
Spektralbereich:	Drei Wellenlängen im Bereich von 2,4 bis 3,25 µm
Anwendung:	Flammen-/Branddetektion für Wasserstoff- und Kohlenwasserstoffbrände

Elektrische Spezifikation

Versorgungsspannung:	18 bis 32 VDC (24 VDC nominal) einschließlich Restwelligkeit
Restwelligkeit der Versorgung:	1 Vpk - pk
Leistungsaufnahme bei ausgeschalteter Heizung:	3 W

Leistungsaufnahme bei eingeschalteter Heizung:	12 W (24 VDC nominal)
Abschaltspannung:	<18 VDC
Mechanische Spezifikation	
Gerät	
Gehäusematerial:	Aluminiumlegierung HE30 (Kupfer- und Magnesiumfrei) Edelstahl 316
Oberfläche:	Pulverbeschichtet in Dräger-Blau
Gewicht:	Aluminium: 2,5 kg (5,5 lb) Edelstahl: 6 kg (12.1 lb)
Abmessungen:	220 mm x 100 mm (8,7 in x 3,9 in)
Kabeleinführungen:	M25 oder 3/4 " NPT (doppelte Einführungen)
Größe der Anschlussdrähte:	2,5 mm ² (14 AWG)
Schutzart:	IP67 (NEMA 6P)
Halterung	
Befestigung der Halterung:	M8 (Stück 2)
Vertikaler Justierungsbereich:	0 bis 45°
Horizontaler Justierungsbereich:	± 45°
Umweltbezogene Spezifikationen	
Umgebungstemperatur für den Betrieb:	-60 bis +85 °C (-76 bis +185 °F)
Umgebungstemperatur für die Lagerung:	-60 bis +85 °C (-76 bis +185 °F)
Relative Feuchte:	0 bis 100 % (nicht kondensierend)
Betriebsbezogene Spezifikation	

Reichweite des Flammendetektors (Schärfentiefe):	2 bis 40 m (6 bis 131 ft)
Empfindlichkeitsbereich:	Mittel (Werkseinstellung) und hoch
Flammendetektoransprechzeit:	4 bis 30 s
Horizontales Sichtfeld:	90°
Vertikales Sichtfeld:	90°
Alarmeinstellung:	Nicht selbsthaltend mit automatischer Rückstellung nach 15 s (Standard) ODER selbsthaltend, bis die Stromversorgung des Flammendetektors unterbrochen wird.
Selbsttest-Funktion:	Ja – spiegellose, kontinuierliche, automatische optische Überprüfung
Beheizte Optik	Ja
LED-Status	LED mit drei Zuständen
Ausgabeoptionen:	0(4) - 20 mA, HART® 7, Relaiskontakte – Alarm und Störung
Relais:	2 Relaiskontakte – Alarm und Störung. SPST, 2 A bei 30 VDC
Kommunikation/Konfiguration:	RS485 und HART® 7
RFI/EMV:	Entspricht der IEC 61000
Einschaltverzögerung:	5 s

10 Bestellliste

Bezeichnung	Sachnummer
Versionen des Dräger Flame 1750	
2 x M25, Aluminium	3724447
2 x M25, Edelstahl	3724446
2 x 3/4" NPT, Aluminium	3724445
2 x 3/4" NPT, Edelstahl	3724444
Flammensimulator	
Dräger Flame Simulator FS-5000	4209307
Zubehör	
Standardhalterung, Edelstahl 316	3718732
Marine-Halterung aus Edelstahl 316	3701298
Sonnenschutz, Flame 1x00/3x00/5x00	3701299
Montagesatz, 2"-Mast	3701300
Montagesatz, 3"-Mast	3701301
Montagesatz, 4"-Mast	3701302
Flammendetektor-Dichtungssatz, metrisch	3701303

 Weitere Kabeleinführungsvarianten sind auf Anfrage erhältlich.

Sommaire

1	Pour votre sécurité	33	10	Liste de commande	44
1.1	Informations générales sur la sécurité	33			
1.2	Informations de sécurité spécifiques au produit	33			
1.3	Signification des avertissements	33			
1.4	Marques de commerce	33			
2	Description	34			
2.1	Présentation du produit	34			
2.2	Description des fonctions	34			
2.3	Domaine d'application	36			
2.4	Restrictions d'utilisation	36			
2.5	Homologations	36			
2.6	Explication des marques d'identification et des symboles	37			
3	Montage	37			
3.1	Conditions préalables à l'installation	37			
3.2	Couverture du détecteur	37			
3.3	Exigences en matière d'alimentation et de câbles	37			
3.4	Installation	38			
3.5	Mise en service	41			
4	Élimination des dérangements	42			
5	Maintenance	42			
5.1	Intervalles de maintenance	42			
5.2	Procédure de maintenance	43			
6	Stockage	43			
7	Transport	43			
8	Élimination	43			
9	Caractéristiques techniques	43			

1 Pour votre sécurité

1.1 Informations générales sur la sécurité



- Veuillez lire attentivement la notice d'utilisation du produit avant de l'utiliser.
- Veuillez respecter scrupuleusement la notice d'utilisation. L'utilisateur devra comprendre la totalité des instructions et les respecter scrupuleusement. Veuillez utiliser le produit en respectant rigoureusement le domaine d'application.
- Ne pas jeter la notice d'utilisation. Veillez à ce que l'utilisateur conserve et utilise cette notice de manière adéquate.
- Seul un personnel formé et compétent est autorisé à utiliser ce produit.
- Ne pas utiliser des produits défectueux ou incomplets. Ne pas modifier le produit.
- Veuillez informer Dräger en cas de défaut ou de dysfonctionnement sur le produit ou des composants du produit.
- Respecter les directives locales et nationales applicables à ce produit.
- Seul le personnel compétent, formé de manière adéquate est autorisé à contrôler, réparer et entretenir le produit en respectant rigoureusement cette notice d'utilisation (Voir «Maintenance», page 42). Les travaux de maintenance qui ne sont pas décrits dans cette notice d'utilisation, sont réservés à Dräger ou au personnel spécialisé formé par Dräger. Dräger recommande de conclure un contrat de service avec Dräger.
- Pour la maintenance, veuillez utiliser uniquement des pièces et accessoires Dräger. Sinon, le fonctionnement correct du produit est susceptible d'être compromis.

1.2 Informations de sécurité spécifiques au produit

- Ce produit est approuvé conformément à la directive ATEX 2014/34/UE. Il ne doit être utilisé que dans les conditions spécifiées dans le certificat d'homologation.
- Assurez-vous que toutes les autorisations, procédures et bonnes pratiques sont respectées lors de l'installation, de l'utilisation et de la maintenance du produit.
- L'équipement doit être installé à un endroit où le risque de dégâts mécaniques est faible.

1.3 Signification des avertissements

Les avertissements suivants sont utilisés dans ce document ; ils signalent à l'utilisateur des dangers potentiels. Les avertissements sont définis comme suit :

Symbole d'avertissement	Mention d'avertissement	Classification de l'avertissement
	AVERTISSEMENT	Signale une situation potentiellement dangereuse qui, si elle n'est pas évitée, peut entraîner la mort ou des blessures graves.
	ATTENTION	Signale une situation potentiellement dangereuse qui, si elle n'est pas évitée, peut entraîner des blessures. Peut également être utilisé pour avertir d'une utilisation incorrecte.
	REMARQUE	Signale une situation potentiellement dangereuse qui, si elle n'est pas évitée, peut avoir des conséquences néfastes pour le produit ou l'environnement.

1.4 Marques de commerce

Marque de commerce	Propriétaire de la marque de commerce
HART®	HART Communication Foundation

Vous trouverez sur la page Web suivante une liste des pays dans lesquels les marques de commerce Dräger sont déposées : www.draeger.com/trademarks.

Les marques de commerce citées ne sont déposées que dans certains pays, et pas nécessairement dans le pays dans lequel ce document est publié.

2 Description

2.1 Présentation du produit

Le Dräger Flame 1750 H2 est un détecteur de flamme IR multispectre (triple) spécialement conçu pour détecter des feux hydrogènes. Il utilise trois capteurs infrarouges, du matériel de traitement du signal numérique et des algorithmes micrologiciels pour interpréter les caractéristiques du rayonnement des flammes. Il peut fonctionner de manière indépendante ; il n'exige pas d'équipement de contrôle externe pour les fonctions normales. Le détecteur de flamme peut être intégré à des systèmes de contrôle Dräger ou tiers.

Le détecteur de flamme se compose des éléments principaux suivants :

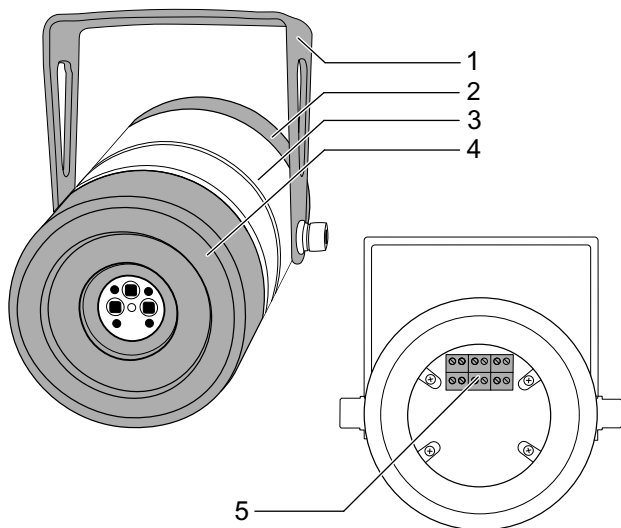

51342

- 1 Support de montage
- 2 Plaque arrière du boîtier
- 3 Boîtier
- 4 Plaque frontale du boîtier (y compris la fenêtre)
- 5 Bornes

Le détecteur de flamme est livré préassemblé, et il inclut le support de montage. Cependant, il n'est pas livré avec les fixations du support, les câbles ni les presse-étoupe.

2.2 Description des fonctions

2.2.1 Sensibilité

La sensibilité du détecteur de flamme à un incendie dépend de : la source de combustible et la manière dont elle est libérée, de la taille de l'incendie et de la distance à laquelle il se trouve, de l'orientation du détecteur de flamme et des conditions ambiantes locales. Les chiffres typiques se basent sur des tests internes, sauf en cas de présence du logo Factory Mutual (FM), auquel cas les tests ont été menés et certifiés par FM. Comme pour tous les tests, les résultats doivent être interprétés en fonction de l'application donnée, en prenant en compte toutes les variables possibles. La sensibilité du détecteur de flamme aux différentes sources de combustible dépend de la chaleur rayonnante du feu. Les caractéristiques de réponse typiques du détecteur de flamme à sensibilité élevée (40 mètres) sont indiquées dans le tableau suivant :

Combustible	Taille de l'incendie	Distance	Certifié FM
Feu hydrogène	Flamme de 0,9 m (36 in)	40 m (131 ft)	Oui
Incendie à l'alcool à brûler	Poêle de 0,09 m ² (1 ft ²)	20 m (65 ft)	Oui
Incendie de méthanol	Poêle de 0,09 m ² (1 ft ²)	20 m (65 ft)	Oui

Combustible	Taille de l'incendie	Distance	Certifié FM
Incendie de poêle de n-heptane	Poêle de 0,09 m ² (1 ft ²)	12 m (40 ft)	Oui
Feu de méthane	Flamme de 0,9 m (36 in)	30 m (100 ft)	

Le détecteur de flamme dispose de deux paramètres de sensibilité afin de proposer davantage de flexibilité selon les applications et afin d'éviter les alarmes intempestives.

Le détecteur de flamme dispose, conformément à la norme FM 3260, d'une grande insensibilité aux fausses alarmes fréquentes, comme les objets chauds et le travail à haute température.

2.2.2 Champ de vision

Le détecteur de flamme a un champ de vision horizontal de 90° et un champ de vision vertical de 90°. Le champ de vision typique et la portée de détection d'un incendie de flamme d'hydrogène de 0,9 m à une sensibilité standard sont illustrés ci-dessous. 100 % = 40 m

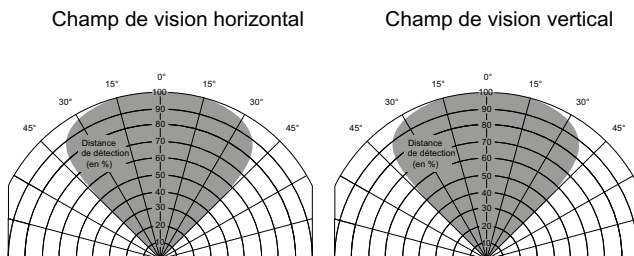

2.2.3 Vérification optique avancée

Trois émetteurs infrarouges situés à l'avant du détecteur diffusent de la lumière sur les surfaces internes et externes de la lentille en saphir. Les reflets de la lumière IR sont surveillés en continu par le détecteur et, s'ils sont perturbés par une contamination à l'intérieur ou à l'extérieur de la lentille, le détecteur signale un défaut optique.

Il est également possible de vérifier l'optique du détecteur de flamme à l'aide du Dräger Flame Simulator FS-5000 (numéro de série J01001 et suivants).

2.2.4 Protection contre les atmosphères explosibles

Le détecteur de flamme est certifié pour être utilisé dans certaines atmosphères potentiellement explosibles. L'agrément de protection contre les explosions est valable pour l'utilisation de l'appareil dans des mélanges gaz/vapeur-air de gaz et vapeurs combustibles dans des conditions atmosphériques. La protection contre les explosions n'est pas valable pour une utilisation dans des atmosphères enrichies en oxygène.

⚠ AVERTISSEMENT

Risque d'explosion !

Une trajectoire de flamme endommagée peut entraîner une explosion. L'ouverture du détecteur de flamme dans une atmosphère explosible peut entraîner une explosion.

- ▶ N'ouvrez pas le détecteur de flamme en présence d'une atmosphère explosible.
- ▶ Lors de l'installation, assurez-vous que la trajectoire de flamme du détecteur de flamme n'est pas endommagée.

⚠ ATTENTION

Risque d'endommager l'appareil !

Un démontage incorrect du détecteur de flamme peut endommager l'appareil.

- ▶ Seul du personnel d'entretien correctement formé a le droit d'ouvrir le boîtier.

2.2.5 Indicateur d'état

L'état du détecteur de flamme est indiqué par la couleur d'une LED d'état située sous la lentille :

LED	État
Éteint fixe	Hors tension/Défaut interne majeur
Vert fixe	En fonctionnement
Vert clignotant	Polarité inversée 24 V/0 VCC
Jaune fixe	Défaut
Rouge	Alarme
Deux clignotements jaunes au démarrage	Paramétrage en sensibilité standard (30 m)
Quatre clignotements jaunes au démarrage	Paramétrage en sensibilité élevée (40 m)

2.3 Domaine d'application

Le détecteur de flamme est conçu pour être utilisé dans des zones pouvant contenir une atmosphère potentiellement explosible.

Il sert à surveiller une zone et à déclencher les actions de contrôle nécessaires lorsqu'il détecte un incendie ou une flamme dans son champ de vision.

2.4 Restrictions d'utilisation

- Le détecteur de flamme n'est pas approuvé pour une utilisation dans des atmosphères enrichies en oxygène.
- Étant donné que le détecteur de flamme réagit aux flammes, il ne peut pas être utilisé là où des tours de torche et autres flammes nues se trouvent dans son champ de vision sans déclencher de fausses alarmes.
- Le détecteur de flamme peut être voilé par du brouillard, de la fumée ou d'autres particules en suspension dans l'air extrêmement denses.
- Il faut éviter d'effectuer des soudages à l'arc à moins de 10 m du détecteur de flamme en cas d'utilisation du paramètre de sensibilité le plus élevé.

2.5 Homologations

À titre d'information - les numéros de certificat peuvent changer.

Paramètre	Autorité/ Norme	Homologation	Certificat
Certification de zone dangereuse	ATEX	II 2 G Ex db IIC T4 Gb IP67	FM21ATEX0012X
Certification de zone dangereuse	NEC 505	Classe 1, Zone 1 AEx db IIC T4	
Certification de zone dangereuse	NEC 500	Classe 1, Division 1, Groupes B, C, D T4	
Certification de zone dangereuse	IECEX	Ex db IIC T4 Gb IP67	IECEX FMG 21.0009X
Répertoire des pompiers d'Amérique	FM	Classe 3260, 3810	FM23FPCA0002 & FM23FPUS0065
Répertoire des pompiers d'Europe	FM	EN 54 Partie 10 2002	2809-CPR-E0019
Marquage CE (émissions)	Élément	EN 61000-6-3:2007 A1:2011	
Marquage CE (immunité)	FM	EN 50130-4 2011 A1:2014	
IEC 61508	Exida	Certification SIL 2 Capable	
Directive de classe	DNV-GL	DNVGL-CG-0339	
Indice de protection	FM	IP67, NEMA Type 6P	

Vous trouverez d'autres normes dans l'EU DoC à la fin de ce document.

2.6 Explication des marques d'identification et des symboles

Le détecteur de flamme est muni d'une étiquette qui indique la certification et les conditions dans lesquelles il peut fonctionner.

L'étiquette suivante ne constitue qu'un exemple.



3 Montage

3.1 Conditions préalables à l'installation

Lorsque vous sélectionnez un emplacement de fixation pour le détecteur de flamme, respectez les consignes suivantes :

- Assurez-vous que le détecteur de flamme a une vue dégagée sur les zones à protéger.
- Assurez-vous que la surface sur laquelle est monté l'appareil est exempte de vibrations et qu'elle ne bouge pas.
- Assurez-vous que la surface sur laquelle est monté l'appareil peut supporter le détecteur de flamme et permet un ajustement horizontal.
- Assurez-vous que le détecteur de flamme est orienté au moins entre 10° et 20° vers le bas. Cela réduira l'accumulation de substances toxiques sur la lentille.
- Assurez-vous que le détecteur de flamme est protégé contre les chocs et que rien ne peut venir le désaligner.
- Installez le détecteur de flamme aussi loin que possible des sources possibles d'interférence électrique, comme les rayons X, les interférences par fréquence radio ou les décharges électrostatiques.
- Assurez-vous que la zone surveillée est suffisamment couverte pour détecter tous les dangers possibles (il se peut que plusieurs détecteurs soient nécessaires) en prenant en compte les obstacles et zones encombrées.

- Réduisez l'exposition de la fenêtre de la plaque frontale du boîtier à des substances toxiques tels que l'huile, l'eau (système déluge, pluie et embruns), la neige et la glace. Si le détecteur de flamme doit être monté à faible hauteur, évitez la contamination due aux équipements situés au-dessus de l'emplacement de fixation.
- S'il est probable que de la fumée dense s'accumule au début de l'incendie, le détecteur de flamme doit être monté à 1 - 2 m en dessous du niveau du plafond quand cela est possible.
- Assurez-vous que le détecteur est accessible pour la maintenance (c.-à-d. accès direct, à l'aide d'une échelle ou d'un échafaudage).
- Assurez-vous que les fixations du support sont compatibles avec les supports de montage du détecteur de flamme.
- Assurez-vous que le détecteur de flamme n'a pas une vue directe ou réfléchie sur des sources de flamme utilisées en situation normale, comme des tours de torche.
- Assurez-vous que le détecteur de flamme est positionné de manière à ne pas être directement face à des surfaces chaudes.

Tous ces points sont essentiels à une bonne installation. Ils doivent être pris en compte lors des phases de conception détaillée, de construction et de mise en service de l'installation d'un système de détection d'incendie.

3.2 Couverture du détecteur

Il peut s'avérer nécessaire de réaliser une analyse logique du champ de vision réel du détecteur pour garantir une couverture adéquate des dangers. Cette analyse peut également être utilisée pour optimiser le nombre de détecteurs et la configuration en boucle.

3.3 Exigences en matière d'alimentation et de câbles

Le détecteur de flamme nécessite une tension d'alimentation de 18 - 32 VCC au niveau des bornes d'entrée.

Sélection des câbles

Ce sont l'emplacement d'installation, les réglementations locales et les normes qui déterminent la spécification du câble.

Le câble à utiliser pour l'installation doit être sélectionné avec une température nominale supérieure de 25 °C à la température ambiante maximale.

REMARQUE

Risque d'endommager l'appareil !

L'entrée de câble du détecteur de flamme est munie d'une butée interne à l'extrémité du filetage. Une rondelle IP interne est placée contre la butée pour maintenir l'indice de protection. Les filetages du presse-étoupe sont ainsi visibles.

► Évitez de serrer trop fort.

Ce sont l'installation, les réglementations locales et les normes qui déterminent la spécification globale du câble. Cette section précise les caractéristiques appropriées des câbles afin de garantir le bon fonctionnement du détecteur de flamme.

Le tableau ci-dessous indique les longueurs maximales absolues des câbles pour une alimentation de 18 - 32 VCC. Ne mettez pas à la terre les blindages des câbles au niveau du boîtier du détecteur.

Nombre de détecteurs de flamme	Puissance maximale (W)	Longueur de câble maximale (m) avec des conducteurs de 1,5 mm ² (12 Q/km)	Longueur de câble maximale (m) avec des conducteurs de 2,5 mm ² (7,6 Q/km)
Un – réchauffeur allumé	12 W à 24 VCC	500	780
Un – réchauffeur éteint	3 W à 24 VCC	2000	3000

Section transversale (mm ²)	American wire gauge (AWG)	Résistance type du conducteur par km (3 280 pi) CC Q/km à 20 °C (valeur approximative)
0,5	22	36
1	18	19
1,5	16	12
2,5	14	7,6

3.4 Installation

⚠ ATTENTION

Risque d'endommager l'appareil !

Le détecteur de flamme peut être endommagé par des tests d'isolation à haute tension et autres opérations de test des câbles. Il ne doit être installé qu'une fois ces tests effectués. Les éléments électroniques du détecteur doivent être protégés contre les dommages mécaniques et les sources externes d'interférences électromagnétiques (EMI) telles que les rayons X, les interférences radio-électriques et les décharges électrostatiques. Le détecteur ne doit pas être orienté directement vers le soleil.

- Ne lâchez pas et ne laissez pas tomber le boîtier, car cela peut endommager le détecteur.
- Seul du personnel d'entretien correctement formé a le droit d'ouvrir le boîtier.

ⓘ Avant que vous installiez le détecteur de flamme, Dräger conseille de vérifier l'emplacement de fixation pour veiller à ce qu'aucune modification susceptible d'affecter la couverture du détecteur n'ait été effectuée lors de la construction.

3.4.1 Installation mécanique

Le support de montage permet de régler l'orientation verticale du détecteur de flamme de 0 à 45° et d'effectuer une rotation horizontale jusqu'à 90°.

1. Fixez le support de montage à un emplacement sécurisé et stable à l'aide de vis de fixation de 8 mm (non fournies).
2. Le détecteur de flamme peut être monté aussi bien sur une surface horizontale que verticale.

3. Orientez le détecteur de flamme de manière à ce qu'il offre la couverture voulue, puis fixez-le en place. Assurez-vous qu'il est orienté de manière à ce que la LED d'état et le goujon de mise à la terre se trouvent directement sous la lentille.

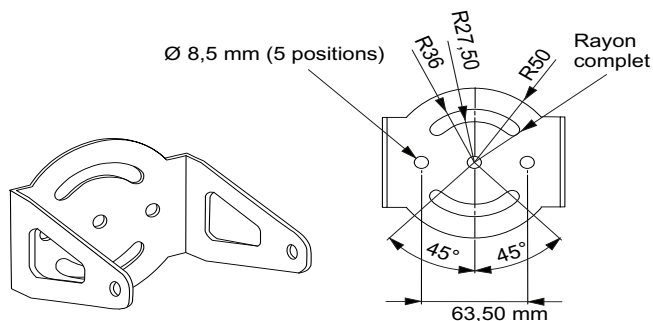
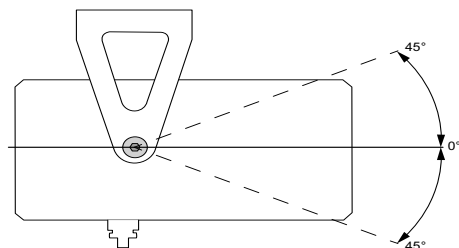

3.4.2 Installation électrique - informations générales

Le détecteur de flamme peut fonctionner grâce à une terminaison à 3 ou 4 fils et dispose de deux types d'alarmes disponibles simultanément :

- 0 – 20 mA
- Relais (alarme et défaut)

Événement	Sortie (en mA)
Défaut puissance/détecteur	0
Défaut de tension d'alimentation faible	1
Défaut optique	1,5
Bon état de fonctionnement	4
Alarme	18
*Alarme aux - configurable	20
Hors plage	21

Remarques :

- La tolérance des sorties ci-dessus est de +/-0,3 mA avec une résistance de boucle maximale de 500 ohms.
- Des valeurs de 0 – 20 mA supplémentaires sont configurables et doivent être spécifiées si nécessaire lors de la commande. Le signal de défaut optique peut être configuré à 2 mA plutôt qu'à 1,5 mA, et le signal d'alarme peut être augmenté à 20 mA.¹⁾
- Un protocole HART® 7 est superposé au signal de 0 – 20 mA afin de donner accès à des informations de diagnostic supplémentaires.

L'illustration suivante montre les connexions internes des contacts et des cavaliers du relais d'alarme et de défaut. Pour plus de clarté, chaque connexion sur le terrain est également indiquée sur cette illustration.

1) Le détecteur de flamme peut être configuré en usine avec un délai de l'alarme auxiliaire (20 mA) compris entre 0 s et 10 s par incréments de 1 s au-dessus et en dessous des temps de réponse normaux du signal d'alarme de 18 mA. Si le signal d'alarme auxiliaire est différé, le signal d'alarme de 18 mA précédera le signal de 20 mA, entraînant ainsi les temps de réponse normaux, tels que testés par Factory Mutual selon FM 3260. Si le signal d'alarme de 20 mA est différé, il sera considéré comme un niveau d'alarme auxiliaire.

Les résistances de fin de ligne et d'alarme doivent être calculées en fonction des exigences du système de contrôle.

⚠ ATTENTION

Risque d'endommager l'appareil !

Le détecteur de flamme doit être correctement mis à la terre. Dans le cas contraire, l'équipement risque de subir des interférences électriques. Les entrées de câble métriques sont munies d'une butée interne qui laisse les filetages visibles après l'assemblage. Si vous serrez trop, cela peut endommager à la fois l'entrée de câble et le presse-étoupe.

- ▶ Mettez correctement le détecteur de flamme à la terre.
- ▶ Évitez de trop serrer les presse-étoupe.

❗ Le câblage du détecteur de flamme doit comporter une boucle de câble de 2 m. Cela permettra de repositionner le détecteur si des obstacles locaux, comme des canalisations et des chemins de câbles, bloquent la vue du détecteur sur les dangers locaux.

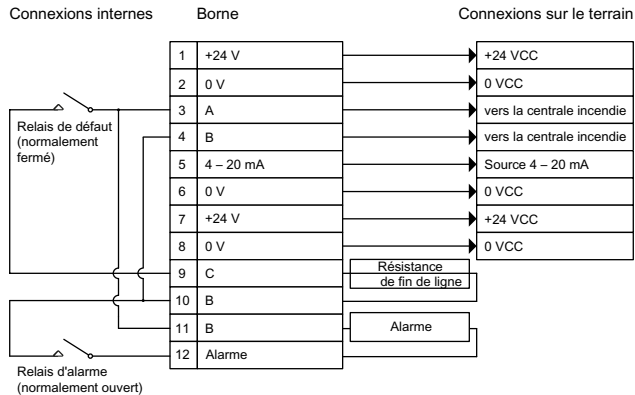

50294

3.4.2.1 Installation électrique

1. Isolez toutes les alimentations électriques associées. Assurez-vous qu'elles restent isolées jusqu'à la mise en service.
2. Raccordez le goujon de mise à la terre du boîtier à un point de terre à la terre.
3. Retirez le ou les bouchon(s) d'obturation des entrées de presse-étoupe du boîtier.
4. Insérez le presse-étoupe dans le boîtier. Assurez-vous de l'enfoncer d'au moins cinq filetages à l'intérieur du boîtier, en veillant à ce que la rondelle étanche de protection soit placée à l'extrémité du filetage. Serrez le presse-étoupe avec un couple de serrage compris entre 15 et 20 Nm (11 – 15 lbf ft).
5. Desserrez la vis de blocage située dans la plaque arrière du boîtier. Dévissez et retirez l'arrière du boîtier.
6. Branchez les câbles aux bornes selon l'une des configurations suivantes :

Sortie 0 – 20 mA (source non isolée)

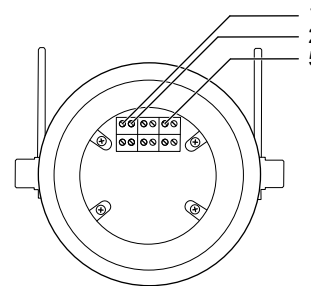

Broche	Description
1	24 VCC
2	0 VCC
5	Source 0 – 20 mA

50296

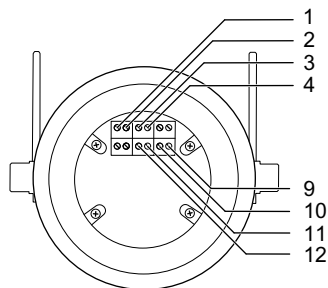
Sortie du relais (alarme et défaut)**Broche Description**

- | Broche | Description |
|--------|----------------------------|
| 1 | 24 VCC |
| 2 | 0 VCC |
| 3 | Vers la centrale incendie |
| 4 | Vers la centrale incendie |
| 9 | Résistance de fin de ligne |
| 10 | Résistance de fin de ligne |
| 11 | Résistance alarme |
| 12 | Résistance alarme |
7. Appliquez une couche uniforme de graisse résistant à l'eau et ne durcissant pas sur la trajectoire de la flamme, à la fois sur la plaque du boîtier que sur le boîtier lui-même.

90297

⚠ AVERTISSEMENT**Risque d'explosion !**

N'utilisez pas le détecteur de flamme si la plaque arrière du boîtier ne peut pas être vissée au boîtier en tournant la vis d'au moins cinq tours complets. Le détecteur n'est pas assez protégé contre les explosions (la trajectoire de la flamme est trop courte), aussi son utilisation dans une atmosphère explosible peut-elle entraîner une explosion.

- ▶ Le cas échéant, renvoyez le détecteur à Dräger à des fins d'enquête/de réparation.
8. Vissez complètement la plaque arrière du boîtier sur celui-ci. Assurez-vous que le joint torique se trouve sous la plaque et que la vis de blocage n'interfère pas avec les filetages de la trajectoire de la flamme ou le joint torique, ou qu'elle n'est pas vissée dedans. Fixez la plaque arrière du boîtier à l'aide de la vis de blocage.

ℹ L'inversion de polarité entre les bornes 1 et 2 permet la communication RS485 sur les bornes 3 et 4. Le signal RS485 peut être utilisé pour communiquer avec le détecteur de flamme et configurer l'appareil.

3.5 Mise en service

1. Les détecteurs qui nécessitent une maintenance / mise en service doivent être mis hors tension et désactivés. Les détecteurs qui nécessitent d'être ouverts doivent être isolés électriquement.
2. Assurez-vous que les dispositifs de montage du détecteur sont bien fixés et intacts.
3. Assurez-vous que le boîtier du détecteur est intact et en bon état.
4. Assurez-vous que tous les câbles et presse-étoupe associés ne présentent pas de défaut, sont bien fixés et intacts.
5. Nettoyez la plaque frontale du boîtier (partie externe) à l'aide d'une solution détergente douce et d'un chiffon doux jusqu'à ce que la fenêtre soit exempte de toute contamination. Lavez soigneusement la fenêtre à l'eau propre et séchez-la avec un chiffon ou un mouchoir propre et non pelucheux.

ℹ Le nettoyage de la plaque frontale doit être effectué avant la mise sous tension initiale de l'appareil. Le détecteur de flamme réalisera un calibrage de test optique automatique lors de la mise sous tension.

6. Allumez le détecteur de flamme.
7. Assurez-vous que des verrouillages système sont appliqués sur la sortie d'alarme du détecteur.
8. Testez le détecteur de flamme à l'aide d'un simulateur de flamme. Dräger recommande le Dräger Flame Simulator FS-5000. La DEL d'état devient rouge quand elle détecte la flamme simulée. Si le détecteur de flamme ne réagit pas au simulateur de flamme, l'incident doit être signalé à Dräger.
9. Éteignez le détecteur de flamme et assurez-vous qu'un défaut est déclenché dans le système de contrôle. Assurez-vous que la sortie mA indique 0 mA.
10. Allumez le détecteur de flamme et assurez-vous que la DEL d'état est verte. Assurez-vous que la sortie mA indique 4 mA, puis retirez les verrouillages système.

4 Élimination des dérangements

Aucune pièce du détecteur ne peut être réparée par l'utilisateur. En cas de défaut présumé au sein du détecteur, renvoyez celui-ci à Dräger pour enquête et réparation.

Lors de la recherche des défauts d'alimentation électrique, il est important de vérifier si toutes les tensions se situent dans la plage de fonctionnement (18 à 32 VCC) du détecteur dans des conditions de pleine charge.

Contactez Dräger si le défaut persiste après que toutes les solutions ont été tentées, ou si le défaut n'est pas décrit.

Défaut	Cause	Solution
DEL éteinte	Hors tension	Mettez l'appareil sous tension.
	Aucune alimentation électrique ; indique une cause liée à la distribution de courant	Vérifiez et réparez l'entrée de tension du détecteur (fusible, câblage, boîtes de jonction, etc.)
	Dysfonctionnement de la DEL ou du détecteur	Contactez Dräger pour d'autres mesures.

Défaut	Cause	Solution
La DEL est jaune fixe	Cause optique	Nettoyez la fenêtre de la plaque frontale du boîtier.
	Cause liée à la basse tension	Vérifiez et réparez l'entrée de tension du détecteur (fusible, câblage, boîtes de jonction, etc.)
	Cause inconnue	Contactez Dräger pour d'autres mesures.
La DEL clignote en vert	Polarité de l'alimentation inversée	Assurez-vous que le branchement de l'alimentation au détecteur est correct.

5 Maintenance

Aucune pièce du détecteur ne peut être réparée par l'utilisateur. Une fois installé, le détecteur de flamme ne contient aucune pièce pouvant être réparée par l'utilisateur. Les seules exigences en matière d'entretien consistent à s'assurer que le détecteur fonctionne correctement et que la fenêtre de la plaque frontale du boîtier est propre.

5.1 Intervalles de maintenance

Composant/Système	Opération	Tous les 6 mois	Tous les 12 mois
Boîtier	Inspecter et nettoyer	Oui	
Totalité de l'équipement	Test de fonctionnement	Oui	
Totalité de l'équipement	Inspection Ex détaillée		Oui

Ce calendrier de maintenance est donné à titre indicatif seulement. Le niveau réel de maintenance requis dépend de l'environnement d'exploitation et de la probabilité de dommages ou du taux de contamination par le pétrole, les embruns, le système déluge, etc. Dräger conseille de consulter régulièrement les rapports de maintenance et d'adapter la période de maintenance en fonction de l'environnement d'exploitation.

Des vérifications de maintenance périodiques doivent être effectuées conformément aux codes de pratique appropriés ou aux réglementations locales. Par exemple, en Europe, la norme EN 60079-17 s'applique.

5.2 Procédure de maintenance

1. Mettez le détecteur de flamme hors tension et désactivez les alarmes associées.
2. Inspectez la configuration de montage, les câbles et les presse-étoupe, ainsi que le boîtier. Assurez-vous qu'ils sont bien fixés, bien assemblés et intacts.
3. Nettoyez la fenêtre de la plaque frontale du boîtier à l'aide d'une solution détergente douce et d'un chiffon doux jusqu'à ce qu'elle soit exempte de toute contamination. Lavez soigneusement la fenêtre à l'eau propre et séchez-la avec un chiffon non pelucheux.
4. Testez le détecteur de flamme à l'aide d'un simulateur de flamme.
5. Remettez le détecteur de flamme en service.

6 Stockage

Conserver le produit dans son emballage original, dans un espace sec et propre. La protéger des rayonnement thermique et solaire directs.

7 Transport

Transporter le produit dans son emballage d'origine.

8 Élimination



Il est interdit d'éliminer ce produit avec les déchets domestiques. C'est pourquoi, il est marqué du symbole ci-contre.

Dräger reprend gratuitement ce produit. Pour de plus amples informations, veuillez contacter les distributeurs nationaux ou vous adresser directement à Dräger.

9 Caractéristiques techniques

Informations sur le détecteur

Modèle :	Dräger Flame 1750 H2
Type :	Détecteur de flamme IR multispectre (triple)
Plage spectrale :	Trois longueurs d'onde dans la plage 2,4 à 3,25 µm
Application :	Détection de flamme/incendie de feux hydrogènes et hydrocarbures

Spécifications électriques

Tension d'alimentation :	18 – 32 VCC (24 VCC nominal) y compris l'ondulation
Ondulation d'alimentation :	1 Vpk - pk
Consommation électrique avec le réchauffeur éteint :	3 W
Consommation électrique avec le réchauffeur allumé :	12 W (24 VCC nominal)
Tension d'arrêt :	<18 VCC

Spécifications mécaniques

Appareil	
Matériau du boîtier :	Alliage d'aluminium de qualité HE30 (sans cuivre ni magnésium) Acier inoxydable 316
Finition :	Finition à revêtement en poudre bleu Dräger
Poids :	Aluminium : 2,5 kg (5,5 lb) Acier inoxydable : 6 kg (12,1 lb)
Dimensions :	220 mm x 100 mm (8,7 in x 3,9 in)
Entrées de câble :	M25 ou 3/4" NPT (entrées doubles)
Diamètre du fil de la borne :	2,5 mm ² (14 AWG)
Indice de protection :	IP67 (NEMA 6P)
Support de montage	
Fixations de support :	M8 (quantité 2)
Portée du calibrage vertical :	0 – 45°
Portée du calibrage horizontal :	±45°

Spécifications environnementales

Température ambiante de fonctionnement :	-60 à +85 °C (-76 à +185 °F)
Température ambiante de stockage :	-60 à +85 °C (-76 à +185 °F)
Humidité relative :	0–100 % (sans condensation)

Caractéristiques de fonctionnement

Portée du détecteur (profondeur de champ) :	2–40 m (6–131 ft)
Plage de sensibilité :	Moyenne (par défaut) et élevée

Temps de réponse du détecteur :	4 – 30 s
Champ de vision horizontal :	90°
Champ de vision vertical :	90°
Réglage de l'alarme :	Sans auto-maintien avec réinitialisation automatique après 15 s (par défaut) OU Auto-maintien jusqu'à ce que le détecteur soit mis hors tension.
Fonction d'autotest :	Oui – vérification optique automatique continue sans miroir
Optique chauffée	Oui
État de la LED	LED à trois états
Options de sortie :	0(4) – 20 mA, HART® 7, contacts de relais - alarme et défaut
Relais :	2 contacts de relais – alarme et défaut. SPST, 2 A à 30 VCC
Communication/Configuration :	RS485 et HART® 7
RFI/Compatibilité électromagnétique :	Respecte la norme CEI 61000
Délai de réinitialisation de l'alimentation :	5 s

10 Liste de commande

Description	Référence de pièce
Versions du Dräger Flame 1750	
2 x M25, aluminium	3724447
2 x M25, acier inoxydable	3724446
2 x 3/4" NPT, aluminium	3724445
2 x 3/4" NPT, acier inoxydable	3724444

Description	Référence de pièce
Simulateur de flamme	
Dräger Flame Simulator FS-5000	4209307
Accessoires	
Support standard, acier inoxydable 316	3718732
Support marine, acier inoxydable 316	3701298
Pare-soleil, Flame 1x00/3x00/5x00	3701299
Kit de fixation, poteau de 2"	3701300
Kit de fixation, poteau de 3"	3701301
Kit de fixation, poteau de 4"	3701302
Kit d'étanchéité du détecteur, métrique	3701303

 Versions d'entrée de câble supplémentaires disponibles sur demande.

Índice de contenidos

1	Para su seguridad	47	10	Lista para pedidos	58
1.1	Información general de seguridad	47			
1.2	Información de seguridad específica del producto	47			
1.3	Significado de las advertencias	47			
1.4	Marcas comerciales	47			
2	Descripción	48			
2.1	Vista general del producto	48			
2.2	Descripción de las características	48			
2.3	Uso previsto	50			
2.4	Limitaciones de uso	50			
2.5	Homologaciones	50			
2.6	Explicación de los símbolos y marcas de identificación de tipo.	51			
3	Montaje	51			
3.1	Prerrequisitos de instalación	51			
3.2	Cobertura del detector	51			
3.3	Requisitos de alimentación y cables	51			
3.4	Instalación	52			
3.5	Puesta en servicio	55			
4	Eliminación de averías	56			
5	Mantenimiento	56			
5.1	Intervalos de mantenimiento	56			
5.2	Procedimiento de mantenimiento	57			
6	Almacenamiento	57			
7	Transporte	57			
8	Eliminación	57			
9	Características técnicas	57			

1 Para su seguridad

1.1 Información general de seguridad

- Antes de utilizar el producto, leer atentamente las instrucciones de uso.
- Observar exactamente las instrucciones de uso. El usuario tiene que comprender las instrucciones íntegramente y cumplirlas estrictamente. El producto debe utilizarse exclusivamente conforme a los fines de uso previstos.
- No eliminar las instrucciones de uso. Se debe garantizar que el usuario use y guarde las instrucciones correctamente.
- Solo personal especializado y formado debe utilizar este producto.
- No utilizar productos incompletos ni defectuosos. No realizar modificaciones en el producto.
- Informar a Dräger si se produjeran fallos o averías en el producto o en componentes del mismo.
- Observar las directrices locales y nacionales aplicables a este producto.
- Solo personal especializado y debidamente formado debe comprobar, reparar y mantener el producto, tal y como se describe en las presentes instrucciones de uso (consulte "Mantenimiento", página 56). Los trabajos de mantenimiento no descritos en estas instrucciones de uso solo pueden ser realizados por Dräger o por personal técnico formado por Dräger. Dräger recomienda cerrar un contrato de mantenimiento con Dräger.
- Utilizar únicamente piezas y accesorios originales de Dräger para realizar los trabajos de mantenimiento. De lo contrario, el funcionamiento correcto del producto podría verse mermado.

1.2 Información de seguridad específica del producto

- Este producto está homologado de acuerdo con la directiva ATEX 2014/34/UE. Únicamente debe usarse bajo las condiciones especificadas en el certificado de homologación.
- Garantice el estricto cumplimiento de todos los permisos, procedimientos y prácticas del sitio al instalar, usar y mantener el producto.
- El equipo debe instalarse en lugares con un bajo nivel de riesgo de daños mecánicos.

1.3 Significado de las advertencias

Las siguientes advertencias se utilizan en este documento para alertar al usuario sobre posibles peligros. Los significados de las advertencias se definen de la siguiente manera:

Señal de advertencia	Palabra de advertencia	Clasificación de la advertencia
	ADVERTENCIA	Advertencia de una situación potencialmente peligrosa. En caso de no evitarse, pueden producirse lesiones graves e incluso letales.
	PRECAUCIÓN	Advertencia de una situación potencialmente peligrosa. En caso de no evitarse pueden producirse lesiones. Puede utilizarse también para advertir acerca de un uso incorrecto.
	AVISO	Advertencia de una situación potencialmente peligrosa. En caso de no evitarse, pueden producirse daños en el producto o en el medio ambiente.

1.4 Marcas comerciales

Marca comercial	Propietario de la marca comercial
HART®	HART Communication Foundation

En la siguiente página web se recogen los países donde están registradas las marcas comerciales de Dräger: www.draeger.com/trademarks.

Las marcas comerciales mencionadas solo están registradas en ciertos países, que no es necesariamente en el país de publicación de este material.

2 Descripción

2.1 Vista general del producto

El Dräger Flame 1750 H2 es un detector de llama multicanal (triple) por infrarrojos diseñado específicamente para detectar incendios de hidrógeno. Utiliza tres sensores IR, algoritmos de firmware y hardware de procesamiento de señales digitales dirigidos a interpretar las características radiantes de las llamas. Puede funcionar independientemente; sus funciones normales no requieren equipo de control externo. El detector de llama puede integrarse tanto en sistemas de control Dräger como de terceros.

El detector de llama consta de los siguientes elementos principales:

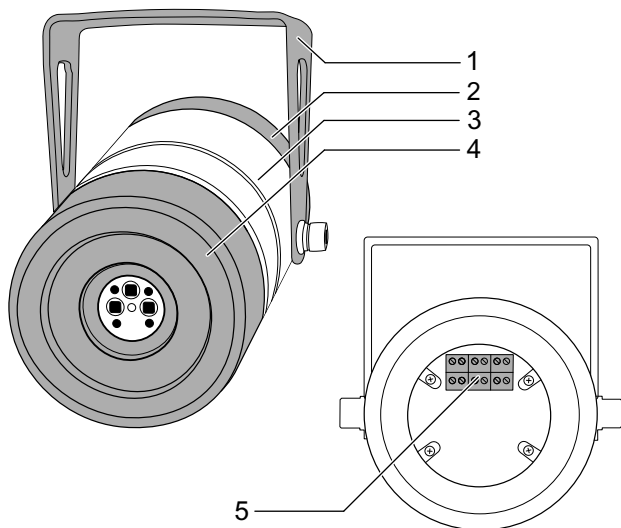

- 1 Soporte de montaje
- 2 Cubierta trasera de la carcasa
- 3 Cuerpo de la carcasa
- 4 Protección frontal de la carcasa (incluida la ventana óptica)
- 5 Conexiones de terminales

El detector de llama se suministra premontado e incluye una abrazadera de montaje. Sin embargo, no se suministra con soporte de montaje y fijaciones, cableado ni prensaestopas.

2.2 Descripción de las características

2.2.1 Sensibilidad

La sensibilidad del detector de llama ante un incendio depende de: la fuente de combustible y cómo se libera; el tamaño y la distancia al fuego; la orientación del detector de llama; y condiciones ambientales locales. Las cifras típicas se basan en pruebas internas, excepto cuando ostentan la marca del logotipo de Factory Mutual (FM), indicativas de que las pruebas fueron realizadas y certificadas por FM. Como sucede con todo tipo de pruebas, los resultados deben interpretarse de acuerdo con la aplicación individual y considerando todas las variables posibles. La sensibilidad del detector de llama a distintas fuentes de combustible depende del calor radiante del incendio. La siguiente tabla recoge las características típicas de respuesta del detector de llama con alta sensibilidad (40 metros):

Combustible	Tamaño del incendio	Distancia	FM certificado
Fuego de hidrógeno	Penacho de 0,9 m (36 pulg.)	40 m (131 pies)	Sí
Fuego de espíritus metilados	Incendio en recipiente 0,09 m ² (1 pie ²)	20 m (65 pies)	Sí

51342

Combustible	Tamaño del incendio	Distancia	FM certificado
Incendio de metanol	Incendio en recipiente 0,09 m ² (1 pie ²)	20 m (65 pies)	Sí
Incendio de un recipiente de n-heptano	Incendio en recipiente 0,09 m ² (1 pie ²)	12 m (40 pies)	Sí
Llama de metano	Penacho de 0,9 m (36 pulg.)	30 m (100 pies)	

El detector de llama dispone de dos configuraciones de sensibilidad para ofrecer una mayor flexibilidad en multitud de aplicaciones y garantizar que los detectores no emitan indicaciones cruzadas.

El detector de llama despliega, de acuerdo con la norma FM 3260, una alta insensibilidad ante las frecuentes falsas alarmas por objetos calientes y trabajos en caliente.

2.2.2 Campo de visión

El campo de visión horizontal del detector de llama es de 90°, al igual que el vertical. A continuación, se ilustra el campo de visión típico y rango de detección de un penacho de hidrógeno de 0,9 m con sensibilidad estándar. 100 % = 40 m

Campo de visión horizontal

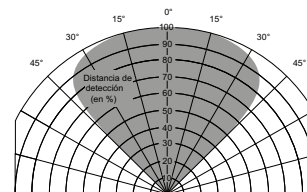

Campo de visión vertical

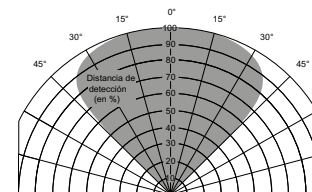

50295

2.2.3 Verificación óptica avanzada

Existen tres emisores de infrarrojos situados en el panel frontal del detector que emiten luz sobre las superficies internas y externas de la ventana óptica de zafiro. El detector supervisa constantemente los reflejos de luz infrarroja, que indica la presencia de una avería óptica si estos sufren alguna alteración por suciedad en el interior o exterior de la ventana.

También es posible revisar la óptica del detector de llama con el Dräger Flame Simulator FS-5000 (número de serie J01001 en adelante).

2.2.4 Protección de atmósfera explosiva

El detector de llama está certificado para el uso en atmósferas potencialmente explosivas. La homologación de protección contra explosiones es válida para el uso del dispositivo en mezclas de gas/vapor-aire de gases y vapores combustibles bajo condiciones atmosféricas. La protección contra explosiones no es válida para su uso en atmósferas enriquecidas con oxígeno.

⚠ ADVERTENCIA

¡Peligro de explosión!

Una trayectoria de llama dañada podría derivar en explosión. Abrir el detector de llama en una atmósfera explosiva podría derivar en explosión.

- ▶ No abra el detector de llama en condiciones de atmósfera explosiva.
- ▶ Asegúrese de que la trayectoria de llama del detector no experimente ningún daño durante la instalación.

⚠ PRECAUCIÓN

¡Riesgo de daños en el dispositivo!

Un desmontaje incorrecto del detector de llama puede derivar en daños en el dispositivo.

- ▶ Solo el personal de servicio debidamente formado está capacitado para abrir la carcasa.

2.2.5 Indicador de estado

El color del LED de estado situado bajo la ventana indica el estado del detector de llama:

LED	Estado
Estable APAGADO	Falta de energía/fallo interno grave
Verde continuo	Buen estado
Verde intermitente	24 V/0 V CC polaridad invertida
Amarillo continuo	Fallo
Rojo	Alarma
Dos destellos amarillos en el inicio	Establecer nivel de sensibilidad estándar (30 m)
Cuatro destellos amarillos en el inicio	Establecer nivel de sensibilidad alto (40 m)

2.3 Uso previsto

El detector de llama está diseñado para el uso en zonas con una atmósfera potencialmente explosiva.

El objetivo es supervisar el área y desencadenar las debidas acciones de control tras la detección de fuego o llama en su campo de visión.

2.4 Limitaciones de uso

- El detector de llama no ha sido homologado para el uso en atmósferas enriquecidas con oxígeno.
- Dado que el detector responde a la presencia de llamas, no es posible utilizarlo sin que active falsas alarmas en lugares con quemadores de gas residual y otras llamas abiertas en su campo de visión.
- El detector de llama podría quedar oscurecido por una niebla extremadamente densa, humo u otras partículas presentes en el aire.
- Con el ajuste de sensibilidad más alto configurado, no realice soldaduras por arco a menos de 10 m del detector de llama.

2.5 Homologaciones

Nota informativa: los números de certificado pueden variar.

Parámetro	Autoridad/ Estándar	Homologación	Certificado
Certificación de área peligrosa	ATEX	II 2 G Ex db IIC T4 Gb IP67	FM21ATEX0012X
Certificación de área peligrosa	NEC 505	Clase 1 Zona 1 AEx db IIC T4	
Certificación de área peligrosa	NEC 500	Clase 1 Div 1, Grupos B, C, D T4	
Certificación de área peligrosa	IECEX	Ex db IIC T4 Gb IP67	IECEX FMG 21.0009X
Registro en el servicio antiincendios americano	FM	Clase 3260, 3810	FM23FPCA0002 & FM23FPUS0065
Lista europea de servicios de bomberos	FM	EN 54 Parte 10 2002	2809-CPR-E0019
Marcado CE (emisiones)	Elemento	EN 61000-6-3:2007 A1:2011	
Marcado CE (Inmunidad)	FM	EN 50130-4 2011 A1:2014	

Parámetro	Autoridad/ Estándar	Homologación	Certificado
IEC 61508	Exida	Certificado de nivel SIL 2	
Guía de clase	DNV-GL	DNVGL-CG-0339	
Protección de entrada	FM	IP67, NEMA Tipo 6P	

Consulte más normas en la DoC de la UE recogida al final de este documento.

2.6 Explicación de los símbolos y marcas de identificación de tipo

El detector de llama está equipado con una etiqueta que detallada sus condiciones operativas y certificación.

La siguiente etiqueta se incluye únicamente a modo de ejemplo.



3 Montaje

3.1 Prerrequisitos de instalación

Al seleccionar la posición de montaje del detector de llama, preste atención a los siguientes aspectos:

- Asegúrese de despejar íntegramente el campo de visión del detector de llamas en su zona de protección.
- Verifique que la posición de montaje no experimente vibraciones ni movimientos.
- Verifique que la posición de montaje ofrezca suficiente soporte al detector de llama y que permita su ajuste horizontal.
- Asegúrese de que el detector de llama esté orientado hacia abajo al menos de 10° a 20°. Esto reducirá la acumulación de sustancias nocivas en la ventana óptica.
- Asegúrese de que el detector de llama esté protegido de posibles fuentes de daños por impacto que pudieran alterar su alineación.

- Instale el detector de llama lo más lejos posible de posibles fuentes locales de interferencias eléctricas, como rayos X, interferencias de RF (radiofrecuencia) o descargas electrostáticas.
- Cerciórese de que el área bajo observación disponga de suficiente cobertura de los detectores para todos los posibles peligros (podría necesitar varios), teniendo en cuenta toda posible limitación u obstrucción.
- Reduzca al mínimo la exposición de la ventana de la protección frontal de la carcasa a sustancias nocivas como el aceite, agua (chorros, lluvia y agua de mar), nieve y hielo. Si desea instalar el detector a un nivel bajo, haga lo posible por evitar la contaminación por otros equipos situados encima.
- Si estima que, al comenzar el incendio, se producirá una acumulación de humo denso, siempre que sea posible deberá montar el detector de llama 1 - 2 m por debajo del tope máximo.
- Confirme el acceso al detector para su mantenimiento (por ejemplo, acceso directo, escalera o andamio).
- Verifique que los soportes de montaje sean compatibles con las abrazaderas de montaje del detector.
- Asegúrese de que el detector no tenga una visión directa o reflejada de ninguna fuente de llama utilizada durante las operaciones normales, como los quemadores de gas residual.
- Confirme que el detector de llama no esté directamente orientado a superficies calientes.

Estas cuestiones son cruciales para garantizar una instalación acertada. Todos estos aspectos merecen la debida consideración durante las fases de diseño detallado, disposición y puesta en servicio de la instalación de un sistema de detección de incendios.

3.2 Cobertura del detector

Si busca garantizar una correcta cobertura de riesgos, es posible que deba realizar un análisis de software del campo de visión real del detector. Dicho análisis también puede utilizarse para optimizar el número de detectores y la configuración del circuito.

3.3 Requisitos de alimentación y cables

El detector de llama requiere una tensión de alimentación de 18 a 32 V CC en los terminales de entrada.

Selección de cables

El lugar de instalación, así como las normativas y estándares locales, determinan las especificaciones de cables.

Para la instalación, seleccione un cable con un rango de temperatura superior a 25 °C por encima de la temperatura ambiente máxima.

AVISO**¡Riesgo de daños en el dispositivo!**

La entrada de cable del detector de llama está equipada con un tope interno en la base de la rosca. A fin de mantener la protección de entrada, se ha instalado una arandela IP interna hasta dicho tope. Esto provocará que las roscas del prensaestopas resulten visibles.

- ▶ No apriete en exceso.

La instalación, así como las normativas y estándares locales, determinan las especificaciones generales de los cables. Esta sección especifica las características de los cables adecuados para garantizar el correcto funcionamiento del detector de llama.

La tabla recogida a continuación detalla los máximos absolutos para longitudes de cable basadas en un suministro de 18 a 32 V CC. No conecte a tierra ninguna pantalla del cable en la carcasa del detector.

Número de detectores de llama	Potencia máxima (W)	Longitud máxima del cable (m) con conductores de 1,5 mm ² (12 Q/km)	Longitud máxima del cable (m) con conductores de 2,5 mm ² (7,6 Q/km)
Uno - calentador encendido	12 W a 24 V CC	500	780
Uno - calentador apagado	3 W a 24 V CC	2000	3000

Área de sección transversal (mm ²)	Calibre de cable americano (AWG)	Resistencia de conductor típico por km (3280 pies) CC Q/km a (aproximadamente) 20 °C
0,5	22	36
1	18	19
1,5	16	12
2,5	14	7,6

3.4 Instalación**⚠ PRECAUCIÓN****¡Riesgo de daños en el dispositivo!**

El detector de llama puede resultar dañado por pruebas de aislamiento de alta tensión eléctrica y otras operaciones de prueba de cables. Solo debe instalarse tras completar debidamente estas pruebas. La electrónica del detector debe estar protegida contra daños mecánicos y fuentes externas de EMI como rayos X, RFI y descargas electrostáticas. El detector no debe orientarse nunca directamente al sol.

- ▶ No deje caer ni golpee la carcasa, ya que podría dañar el conjunto del detector.
- ▶ Solo el personal de servicio debidamente formado está capacitado para abrir la carcasa.

ⓘ Antes de instalar el detector de llama, Dräger recomienda revisar el lugar de montaje y verificar que no se hayan realizado cambios durante la disposición que afecten a la cobertura del detector.

3.4.1 Instalación mecánica

La abrazadera de montaje permite ajustar la orientación vertical del detector de llama de 0 a 45°, así como una rotación horizontal de hasta 90°.

1. Fije la abrazadera de montaje en un lugar seguro y estable con fijaciones de 8 mm (no incluidas).
2. Puede montar el detector de llama tanto en una superficie horizontal como vertical.

3. Oriente el detector para que ofrezca la cobertura deseada y fíjelo en posición con total seguridad. Cerciórese de que esté orientado de tal forma que el LED de estado y el punto de conexión a tierra se sitúen directamente bajo la ventana óptica.

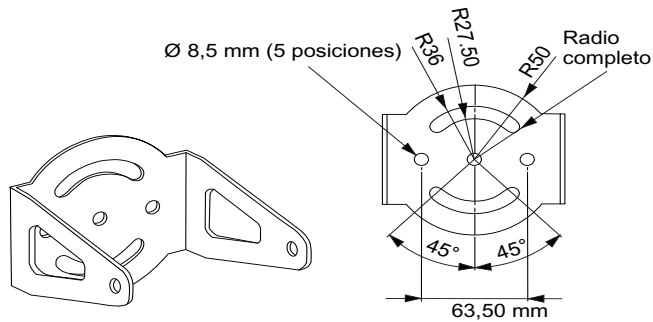
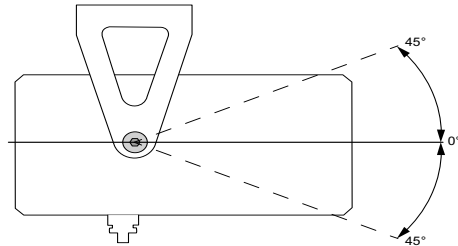

3.4.2 Instalación eléctrica - información general

El detector de llama puede funcionar con una terminación estándar de 3 o 4 cables y tiene dos tipos de salida de alarma disponibles simultáneamente:

- 0 - 20 mA
- Relé (alarma y avería)

Evento	Salida (en mA)
Fallo de energía/detector	0
Fallo de tensión eléctrica por suministro bajo	1
Avería óptica	1,5
Buen estado	4
Alarma	18
*Alarma auxiliar, configurable	20
Superior al rango	21

Notas:

- La tolerancia en las salidas anteriores es de +/-0,3 mA de intensidad de corriente con una resistencia de circuito máxima de 500 ohmios.
- Los valores adicionales de 0 - 20 mA son configurables y deben especificarse al realizar el pedido, si fuera necesario. La señal de avería óptica puede configurarse a 2 mA, en lugar de 1,5 mA, mientras puede aumentarse la señal de alarma hasta 20 mA.¹⁾
- La señal de 0 - 20 mA tiene superpuesto el protocolo HART® 7 para brindar acceso a más información de diagnóstico.

La siguiente imagen ilustra las conexiones internas de los contactos y puentes del relé de alarma y avería. Por motivos de claridad, también recoge cada conexión sobre el terreno.

1) El detector de llama puede suministrarse configurado de fábrica con un retardo de alarma auxiliar (20 mA) de entre 0 y 10 s en incrementos de 1 s por encima de los tiempos de respuesta normales de la señal de alarma de 18 mA. Si la señal de alarma auxiliar se demora, la señal de alarma de 18 mA precederá a la señal de 20 mA dando los tiempos de respuesta normales según las pruebas de Factory Mutual para FM 3260. Si la señal de alarma de 20 mA se demora, se considerará un nivel de alarma auxiliar.

Las resistencias de alarma y fin de línea deben calcularse en función de los requisitos del sistema de control.

⚠ PRECAUCIÓN

¡Riesgo de daños en el dispositivo!

El detector de llama debe estar correctamente conectado a tierra. De lo contrario, podría causar interferencias eléctricas en el equipo. Las entradas de cable métrico disponen de un tope interno que provoca que las roscas resulten visibles tras el montaje. Un apriete excesivo puede ocasionar daños tanto en la entrada del cable como en el prensaestopas.

- ▶ Conecte a tierra el detector de llamas correctamente.
- ▶ No apriete demasiado los prensaestopas.

i En el cableado del detector de llama debe permitirse una espiral de 2 m. Esta permite repositonar el detector en caso de obstrucciones locales, como tuberías y bandejas de cables, que bloquean la vista del detector sobre el peligro local.

50284

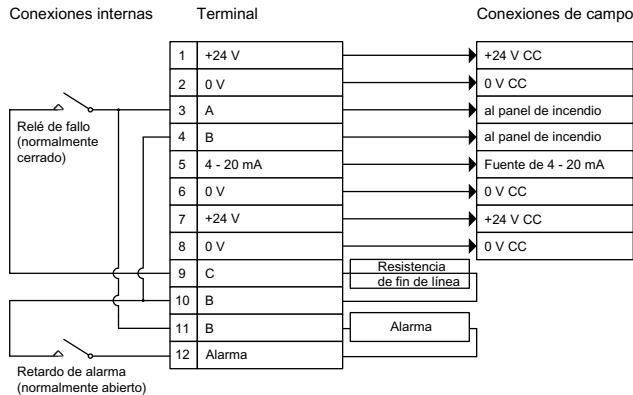

3.4.2.1 Instalación eléctrica

1. Aísle todas las fuentes de alimentación asociadas. Verifique que permanezcan aisladas hasta que se requieran para la puesta en servicio.
2. Conecte el punto de tierra de la carcasa a un punto de tierra local.
3. Retire los tapones ciegos de las entradas del prensaestopas de la carcasa.
4. Disponga el prensaestopas en la carcasa. Asegúrese de encajarlo con un mínimo de cinco roscas dentro de la carcasa y con la arandela de sellado de protección de entrada dispuesta en la base de la rosca. Apriete el prensaestopas a un par de 15 a 20 Nm (11 a 15 libras/pie).
5. Afloje el tornillo de fijación situado en la cubierta trasera de la carcasa. Desatornille y retire la carcasa trasera.
6. Conecte el cableado a los terminales conforme a una de las siguientes configuraciones:

Salida de 0 - 20 mA (fuente no aislada)

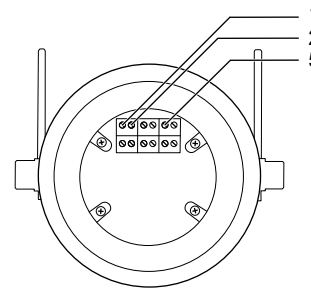

Pasador	Descripción
1	24 V CC
2	0 V CC
5	Fuente de 0 - 20 mA

50286

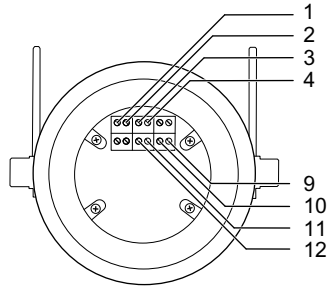
Salida de relé (alarma y avería)**Pasador Descripción**

- | Pasador | Descripción |
|---------|-----------------------------|
| 1 | 24 V CC |
| 2 | 0 V CC |
| 3 | Al panel de incendio |
| 4 | Al panel de incendio |
| 9 | Resistencia de fin de línea |
| 10 | Resistencia de fin de línea |
| 11 | Resistencia de alarma |
| 12 | Resistencia de alarma |
7. Aplique un recubrimiento uniforme de grasa impermeable que no endurezca en la trayectoria de la llama, tanto en la cubierta trasera de la carcasa como en el cuerpo de la misma.

90297

⚠ ADVERTENCIA**¡Peligro de explosión!**

No utilice el detector de llama si no puede atornillar la cubierta trasera de la carcasa al cuerpo de la misma dando cinco o más vueltas completas. El detector no dispone de protección suficiente contra las explosiones (la trayectoria de la llama es demasiado corta) y su uso en una atmósfera explosiva puede ocasionar una explosión.

► De ser así, devuelva el detector a Dräger para su debida investigación y reparación.

8. Atornille totalmente la cubierta trasera de la carcasa al cuerpo de la misma. Asegúrese de que la junta tórica se sitúe bajo la cubierta y que el tornillo de fijación no interfiera ni se atornille en las roscas de la trayectoria de la llama o la junta tórica. Asegure en posición la cubierta trasera de la carcasa por medio del tornillo de fijación.

ⓘ La inversión de polaridad entre los terminales 1 y 2 permite la comunicación RS485 en los terminales 3 y 4. La señal RS485 puede utilizarse para establecer comunicación con el detector de llama y configurar el dispositivo.

3.5 Puesta en servicio

1. Es necesario desconectar y restringir los detectores que deban someterse a tareas de mantenimiento/puesta en servicio. Aquellos que deban abrirse, antes tendrán que aislarse eléctricamente.
2. Asegúrese de que las disposiciones de montaje del detector sean seguras y no presenten daños.
3. Confirme que la carcasa del detector esté intacta y sin daños.
4. Cerciórese de que todos los cables y prensaestopas correspondientes estén correctamente montados, asegurados y sin daños.
5. Limpie la placa frontal de la carcasa (exterior) con una solución de detergente y un paño suave hasta eliminar todo resto de contaminación de la ventana. Limpie correctamente la ventana con agua limpia y séquela con un paño o papel limpio que no suelte pelusa.

ⓘ Recuerde limpiar la placa frontal antes de encender el dispositivo por primera vez. Al encenderse, el detector de llama ejecutará una calibración automática de prueba óptica.

6. Encienda ahora el detector de llama.
7. Constate que las restricciones del sistema se apliquen a la salida de alarma del detector.
8. Pruebe el detector de llama con ayuda de un simulador de llama. Dräger recomienda el Dräger Flame Simulator FS-5000. Al detectar la llama simulada, el LED de estado se iluminará de color rojo. Es necesario notificar a Dräger si el detector no responde al simulador de llama.
9. Apague el detector y asegúrese de que el sistema de control registra una avería. Verifique que la salida de mA indica 0 mA.
10. Encienda el detector de llama y asegúrese de que el LED de estado se ilumine en verde. Asegúrese de que la salida de mA alcanza los 4 mA y elimine las restricciones del sistema.

4 Eliminación de averías

El usuario no puede reparar ninguna de las piezas internas del conjunto del detector. Si sospecha de la presencia de averías en el conjunto del detector, devuélvalo a Dräger para su debida investigación y reparación.

Si investiga la existencia de averías en la fuente de alimentación, es importante verificar que todas las tensiones eléctrica estén dentro del rango operativo (18 - 32 V CC) del detector de llama en condiciones de carga completa.

Si el error persiste tras probar todas las soluciones o si no se describe correctamente, contacte con Dräger.

Código de	Causa	Solución
LED no iluminado	Apagado	Encienda el dispositivo.
	Sin fuente de alimentación; indica la causa de la distribución eléctrica	Verifique y repare la entrada de tensión eléctrica del detector (fusibles, cableado, cajas de conexión, etc.)
	Fallo del LED o detector	Contacte con Dräger para obtener más información.

Código de	Causa	Solución
El LED se enciende de color amarillo fijo	Causa óptica	Limpie la ventana de la protección frontal de la carcasa.
	Causa de baja tensión eléctrica	Verifique y repare la entrada de tensión eléctrica del detector (fusibles, cableado, cajas de conexión, etc.)
	Causa desconocida	Contacte con Dräger para obtener más información.
LED verde intermitente	Polaridad de alimentación invertida	Verifique la correcta disposición del cableado de alimentación al detector.

5 Mantenimiento

El usuario no puede reparar ninguna de las piezas internas del conjunto del detector. Una vez instalado, el detector de llama no contiene piezas reparables por el usuario. Los únicos requisitos de servicio son garantizar que el conjunto del detector sea plenamente funcional y que la ventana de la protección frontal de la carcasa permanezca limpia.

5.1 Intervalos de mantenimiento

Componente/Sistema	Tarea	Cada 6 meses	Cada 12 meses
Caja	Inspección y limpieza	Sí	
Equipo completo	Prueba funcional	Sí	
Equipo completo	Inspección detallada por riesgo de explosión		Sí

Este programa de mantenimiento es una mera guía. El mantenimiento real necesario depende del entorno operativo, de la probabilidad de daños o de la tasa de contaminación por aceite, agua de mar, sistema de inundación, etc. Dräger recomienda revisar periódicamente los informes y adaptar el período de mantenimiento al entorno operativo.

Es necesario realizar verificaciones periódicas de mantenimiento de acuerdo con los códigos de práctica o las regulaciones locales correspondientes. Por ejemplo, en Europa se aplica la norma EN 60079-17.

5.2 Procedimiento de mantenimiento

1. Desconecte el detector de llama y restrinja las alarmas asociadas.
2. Inspeccione la disposición de montaje, los cables y prensaestopas y la carcasa. Cerciérese de que estén seguros, correctamente montados y sin daños.
3. Limpie la ventana de la protección frontal de la carcasa con una solución de detergente y un paño suave hasta eliminar todo resto de contaminación. Lave a fondo la ventana con agua limpia y séquela con un paño que no suelte pelusa.
4. Pruebe el detector de llama con ayuda de un simulador de llama.
5. Vuelva a poner el detector en marcha.

6 Almacenamiento

Guarde el producto seco y limpio en el embalaje original. Proteger de los rayos directos del sol y el calor.

7 Transporte

Transportar el producto en su embalaje original.

8 Eliminación



Este producto no debe eliminarse como residuo doméstico. Por este motivo está identificado con el símbolo contiguo.

Dräger recoge el producto de forma totalmente gratuita. La información a este respecto le puede ser proporcionada por los distribuidores nacionales y por Dräger.

9 Características técnicas

Información del detector

Modelo:	Dräger Flame 1750 H2
Tipo:	Detector de llama multicanal (triple) por infrarrojos
Rango espectral:	Tres longitudes de onda en el rango de 2,4 a 3,25 µm
Aplicación:	Detección de llamas/incendios de hidrógeno e hidrocarburos

Especificaciones eléctricas

Tensión eléctrica de alimentación:	18 - 32 V CC (24 V CC nominal) incluyendo fluctuación
Fluctuación de suministro:	1 Vpk - pk
Consumo eléctrico con calentador apagado:	3 W
Consumo eléctrico con calentador encendido:	12 W (24 V CC nominal)
Tensión eléctrica de apagado:	<18 V CC

Especificación mecánica

Dispositivo	
Material de la carcasa:	Grado de aleación de aluminio HE30 (sin cobre ni magnesio) Acero inoxidable 316
Acabado:	Acabado con revestimiento de polvo azul Dräger
Peso:	Aluminio: 2,5 kg (5,5 libras) Acero inoxidable: 6 kg (12,1 libras)

Dimensiones:	220 mm x 100 mm (8,7 pulg. x 3,9 pulg.)
Entradas de cable:	M25 o 3/4" NPT (entradas dobles)
Sección del cableado:	2,5 mm ² (14 AWG)
Protección de entrada:	IP67 (NEMA 6P)
SopORTE de montaje	
Fijación de soporte:	M8 (cantidad: 2)
Rango de ajuste vertical:	0 - 45°
Rango de ajuste horizontal:	±45°
Especificación ambiental	
Temperatura ambiente de funcionamiento:	-60 a +85 °C (-76 a +185 °F)
Temperatura ambiente de almacenamiento:	-60 a +85 °C (-76 a +185 °F)
Humedad relativa:	0-100 % (sin condensación)
Especificaciones operativas	
Alcance del detector (profundidad de campo):	2-40 m (6-131 pies)
Rango de sensibilidad:	Medio (predeterminado de fábrica) y Alto
Tiempo de respuesta del detector:	4 - 30 s
Campo de visión horizontal:	90°
Campo de visión vertical:	90°
Configuración de alarma:	Sin enclavamiento, con reinicio automático después de 15 s (predeterminado) O enclavamiento hasta desconectar el suministro del detector.

Servicio de autoprueba:	Sí, sin espejo, verificación óptica automática y continua
Óptica calefactada	Sí
LED de estado	LED tri-estado
Opciones de salida:	0(4) - 20 mA, HART® 7, contactos de relé - alarma y avería
Relé:	2 contactos de relé: alarma y avería. SPST, 2 A @ 30 Vdc
Comunicación/Configuración:	RS485 y HART® 7
RFI/EMC:	Compatible con IEC 61000
Reinicio de encendido con retraso:	5 s

10 Lista para pedidos

Descripción	Número de referencia
Variantes del Dräger Flame 1750	
2 x M25, aluminio	3724447
2 x M25, acero inoxidable	3724446
2 x 3/4" NPT, aluminio	3724445
2 x 3/4" NPT, acero inoxidable	3724444
Simulador de llamas	
Dräger Flame Simulator FS-5000	4209307
Accesorios	
SopORTE estándar, acero inoxidable 316	3718732
SopORTemarino, acero inoxidable 316	3701298
Parasol, Flame 1x00/3x00/5x00	3701299
Kit de montaje, poste de 2"	3701300

Descripción	Número de referencia
Kit de montaje, poste de 3"	3701301
Kit de montaje, poste de 4"	3701302
Kit de sellado del detector, métrico	3701303

 Variantes de entrada de cables adicionales disponibles bajo pedido.

Índice

1	Para sua segurança	61	10	Lista para pedidos	73
1.1	Informações gerais de segurança	61			
1.2	Informações de segurança específicas do produto	61			
1.3	Significado dos avisos	61			
1.4	Marcas	61			
2	Descrição	62			
2.1	Visão geral do produto.....	62			
2.2	Descrição das características	62			
2.3	Uso previsto	64			
2.4	Limitações de uso	64			
2.5	Homologações	64			
2.6	Explicação das marcas e símbolos de identificação de tipo.....	65			
3	Montagem	65			
3.1	Pré-requisitos para instalação	65			
3.2	Cobertura do detector	65			
3.3	Requisitos de energia e cabo	65			
3.4	Instalação	66			
3.5	Comissionamento	69			
4	Eliminação de falhas.....	70			
5	Manutenção	70			
5.1	Intervalos de manutenção	70			
5.2	Procedimento de manutenção.....	71			
6	Armazenamento	71			
7	Transporte	71			
8	Descarte.....	71			
9	Dados técnicos	71			

1 Para sua segurança

1.1 Informações gerais de segurança



- Antes de usar o produto, leia atentamente as Instruções de Uso.
- Siga rigorosamente as Instruções de Uso. A utilização deste equipamento exige o perfeito conhecimento e o rigoroso cumprimento destas instruções. O produto destina-se apenas à finalidade descrita.
- Não descarte as Instruções de Uso. Garanta a conservação e o uso correto por parte do usuário.
- O produto somente pode ser usado por pessoal formado e devidamente qualificado.
- Não utilize produtos com avaria ou incompletos. Não efetue quaisquer alterações no produto.
- Informe a Dräger em caso de avaria ou falha no produto ou em seus componentes.
- Respeite os regulamentos locais e nacionais aplicáveis a este produto.
- Os trabalhos de verificação, reparo e manutenção do produto somente podem ser efetuados por pessoal técnico qualificado, tal como descrito nestas Instruções de Uso (ver "Manutenção", página 70). Os trabalhos de manutenção que não se encontrem descritos nestas Instruções de Uso, só podem ser efetuados pela Dräger ou por pessoal técnico qualificado pela Dräger. A Dräger recomenda que seja estabelecido um contrato de assistência técnica com a Dräger.
- Nos trabalhos de manutenção somente devem ser usadas peças e acessórios originais Dräger. Caso contrário, o correto funcionamento do produto será prejudicado.

1.2 Informações de segurança específicas do produto

- Este produto foi aprovado de acordo com a diretiva ATEX 2014/34/UE. Só deve ser usado nas condições especificadas no certificado de aprovação.
- Certifique-se de que todas as permissões, procedimentos e práticas do local sejam seguidos ao instalar, usar e manter o produto.
- O equipamento deve ser instalado em locais com baixo risco de danos mecânicos.

1.3 Significado dos avisos

Os avisos seguintes são usados nesse documento para avisar o usuário sobre possíveis perigos. Os significados dos avisos são definidos do seguinte modo:

Símbolos de aviso	Palavra-sinal	Classificação dos avisos
	ADVERTÊNCIA	Indica uma potencial situação de perigo. Se esta situação não for evitada, pode resultar em ferimentos graves ou morte.
	CUIDADO	Indica uma potencial situação de perigo. Se esta situação não for evitada, pode resultar em ferimentos. Também pode ser utilizado para alertar para práticas indevidas.
	AVISO	Indica uma potencial situação de perigo. Se esta situação não for evitada, pode provocar danos materiais ou danos para o ambiente.

1.4 Marcas

Marca	Proprietário da marca registrada
HART®	HART Communication Foundation

A seguinte página da web lista os países nos quais as marcas comerciais da Dräger estão registradas: www.draeger.com/trademarks.

As marcas comerciais mencionadas são registradas apenas em alguns países e não necessariamente no país em que este material foi lançado.

2 Descrição

2.1 Visão geral do produto

O Dräger Flame 1750 H2 é um detector de chamas infravermelho multiespectro (triplo) projetado especificamente para detectar fogos de hidrogênio. Ele usa três sensores de IR, hardware de processamento de sinal digital e algoritmos de firmware para interpretar as características radiantes das chamas. Ele pode operar de forma independente; o equipamento de controle externo não é necessário para as funções normais. O detector de chamas pode ser integrado aos sistemas de controle da Dräger e de terceiros.

O detector de chamas inclui os seguintes componentes principais:

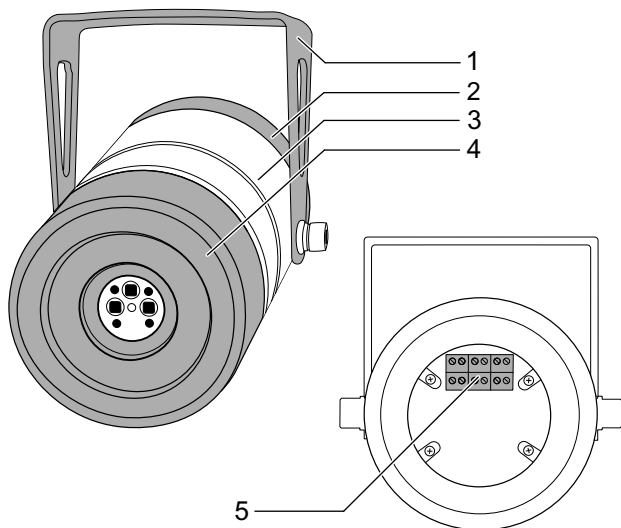

51342

- 1 Suporte de montagem
- 2 Tampa traseira do compartimento
- 3 Corpo do compartimento
- 4 Testeira do compartimento (incluindo a janela)
- 5 Conexões de terminal

O detector de chamas é fornecido pré-montado e inclui o suporte de montagem. No entanto, ele não é fornecido com um suporte de montagem e fixações, cabos ou glandes.

2.2 Descrição das características

2.2.1 Sensitividade

A sensibilidade do detector de chamas a um incêndio tem a função de controlar: a fonte de combustível e como ele é liberado; o tamanho e a distância do fogo; a orientação para o detector de chama; e as condições ambientais locais. Os números típicos são baseados em testes internos, exceto quando marcados com o logotipo Factory Mutual (FM), onde os testes foram realizados e certificados pela FM. Como em todos os testes, os resultados devem ser interpretados de acordo com a aplicação individual, considerando todas as variáveis possíveis. A sensibilidade do detector de chamas a diferentes fontes de combustível depende da saída de calor radiante do fogo. As características típicas de resposta do detector de chama em alta sensibilidade (40 metros) são mostradas na tabela a seguir:

Combustível	Tamanho do fogo	Distância	Certificado pela FM
Fogo de hidrogênio	Pluma de 0,9 m (36 pol.)	40 m (131 pés)	Sim
Fogo de álcool metilado	Cuba de 0,09 m ² (1 pé ²)	20 m (65 pés)	Sim
Fogo de metanol	Cuba de 0,09 m ² (1 pé ²)	20 m (65 pés)	Sim

Combustível	Tamanho do fogo	Distância	Certificado pela FM
Cuba em chamas de n-heptano	Cuba de 0,09 m ² (1 pé ²)	12 m (40 pés)	Sim
Fogo de metano	Pluma de 0,9 m (36 pol.)	30 m (100 pés)	

O detector de chamas tem duas configurações de sensibilidade para oferecer flexibilidade em uma infinidade de aplicações e para garantir que os detectores não façam votação cruzada.

O detector de chamas tem, de acordo com o padrão FM 3260, uma alta insensibilidade a alarmes falsos frequentes, como objetos quentes e trabalho a quente.

2.2.2 Campo de visão

O detector de chamas possui um campo de visão horizontal de 90 ° e um campo de visão vertical de 90 °. O campo de visão típico e a faixa detectável de uma pluma em chamas de hidrogênio de 0,9 m na sensibilidade padrão são ilustrados abaixo. 100 % = 40 m

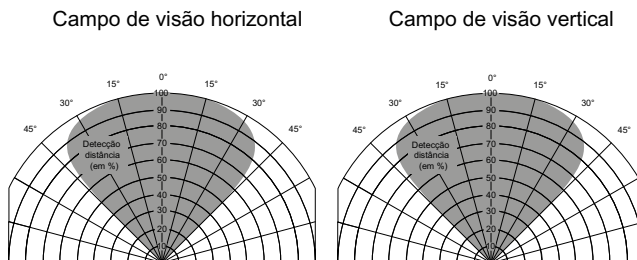

2.2.3 Verificação ótica avançada

Existem três emissores infravermelhos localizados no painel frontal do detector que emitem luz nas superfícies interna e externa das lentes de safira. Os reflexos da luz infravermelha são monitorados continuamente pelo detector e, se forem perturbados por contaminação dentro ou fora da lente, o detector sinaliza uma falha ótica.

A ótica do detector de chamas também pode ser verificada usando o Dräger Flame Simulator FS-5000 (número de série de J01001 em diante).

2.2.4 Proteção de ar atmosférico explosivo

O detector de chamas é certificado para uso em algumas atmosferas potencialmente explosivas. A aprovação da proteção contra explosão é válida para o uso do equipamento em misturas de gás/vapor-ar de gases e vapores combustíveis em condições atmosféricas. A proteção contra explosão não é válida para uso em ar atmosférico enriquecido com oxigênio.

⚠️ ADVERTÊNCIA

Perigo de explosão!

Um caminho de chamas danificado pode levar a uma explosão. Abrir o detector de chamas em um ar atmosférico explosivo pode causar uma explosão.

- ▶ Não abra o detector de chamas na presença de ar atmosférico explosivo.
- ▶ Certifique-se de que o caminho da chama do detector de chamas não seja danificado durante a instalação.

⚠️ CUIDADO

Risco de danos ao equipamento!

A desmontagem incorreta do detector de chamas pode danificar o equipamento.

- ▶ Somente pessoal de serviço devidamente treinado pode abrir o compartimento.

50295

2.2.5 Indicador de status

O status do detector de chamas é indicado pela cor de um LED de status localizado abaixo da lente:

LED	Status
OFF constante	Sem energia/falha interna grave
Verde constante	Saudável
Verde piscando	Polaridade 24 V/0 Vcc invertida
Amarelo constante	Falha
Vermelho	Alarme
Duas piscadas amarelas na inicialização	Definido para sensibilidade padrão (30 m)
Quatro piscadas amarelas na inicialização	Definido para alta sensibilidade (40 m)

2.3 Uso previsto

O detector de chamas é projetado para uso em áreas que podem conter um ar atmosférico potencialmente explosivo.

É usado para monitorar uma área e disparar as ações de controle necessárias na detecção de fogo ou chama dentro de seu campo de visão.

2.4 Limitações de uso

- O detector de chamas não é aprovado para uso em ar atmosférico enriquecido com oxigênio.
- Como o detector de chamas responde à chama, ele não pode ser usado em locais onde chaminés-tocha e outras chamas abertas estão dentro de seu campo de visão sem disparar alarmes falsos.
- O detector de chamas pode ser obscurecido por neblina extremamente densa, fumaça ou outras partículas transportadas pelo ar.
- A soldagem a arco não deve ocorrer a menos de 10 m do detector de chama ao usar a configuração de sensibilidade mais alta.

2.5 Homologações

Para obter informações - os números dos certificados podem mudar.

Parâmetro	Autoridade/ Padrão	Homologação	Certificado
Certificação de área perigosa	ATEX	II 2 G Ex db IIC T4 Gb IP67	FM21ATEX0012X
Certificação de área perigosa	NEC 505	Classe 1, Zona 1, AEx db IIC T4	
Certificação de área perigosa	NEC 500	Classe 1, Div. 1, Grupos B, C, D T4	
Certificação de área perigosa	IECEX	Ex db IIC T4 Gb IP67	IECEX FMG 21.0009X
Lista de bombeiros americanos	FM	Classe 3260, 3810	FM23FPCA0002 & FM23FPUS0065
Lista de bombeiros europeus	FM	EN 54, Parte 10 2002	2809-CPR-E0019
Marcação CE (emissões)	Elemento	EN 61000-6-3:2007 A1:2011	
Marcação CE (imunidade)	FM	EN 50130-4 2011 A1:2014	
IEC 61508	Exida	Certificado SIL 2 Capaz	
Diretriz de classe	DNV-GL	DNVGL-CG-0339	
Proteção de entrada	FM	IP67, NEMA Tipo 6P	

Outras normas podem ser encontradas no DoC da UE no final deste documento.

2.6 Explicação das marcas e símbolos de identificação de tipo

O detector de chamas é equipado com uma etiqueta que mostra a certificação e as condições nas quais ele pode operar.

O rótulo a seguir é apenas um exemplo.



3 Montagem

3.1 Pré-requisitos para instalação

Ao selecionar uma posição de montagem para o detector de chama, observe o seguinte:

- Certifique-se de que o detector de chamas tenha uma visão desobstruída das áreas a serem protegidas.
- Certifique-se de que a posição de montagem esteja livre de vibrações ou movimento.
- Certifique-se de que a posição de montagem tenha suporte suficiente para o detector de chamas e permita o ajuste horizontal.
- Certifique-se de que o detector de chamas está direcionado para baixo em pelo menos 10° a 20°. Isso reduzirá o acúmulo de contaminantes na lente.
- Certifique-se de que o detector de chamas está protegido de fontes de danos por impacto e de ser desalinhado.
- Instale o detector de chamas o mais longe possível de fontes locais de possível interferência elétrica, como raios X, interferência de RF (radiofrequência) ou descarga eletrostática.
- Certifique-se de que a área sob observação tenha cobertura de detector suficiente para todos os perigos possíveis (podem ser necessários vários detectores), considerando quaisquer obstruções e congestionamentos.

- Minimizar a exposição da janela da testeira do compartimento a contaminantes como óleo, água (água de dilúvio, chuva e respingos do mar), neve e gelo. Quando o detector de chamas tiver que ser montado em um nível baixo, evite a contaminação de equipamentos situados acima da posição de montagem.
- Se houver expectativa de acúmulo de fumaça densa no início do incêndio, o detector de chamas deve ser montado 1 - 2 m abaixo do nível do teto, sempre que possível.
- Certifique-se de que haja acesso de manutenção ao detector de chamas (por exemplo, acesso direto, por escada ou andaime).
- Certifique-se de que os suportes de montagem sejam compatíveis com os suportes de montagem do detector de chamas.
- Certifique-se de que o detector de chama não tenha uma visão direta ou refletida de quaisquer fontes de chama usadas durante as operações normais, como chaminés-tocha.
- Certifique-se de que o detector de chamas esteja posicionado de forma que não fique diretamente voltado para superfícies quentes.

Todas essas questões são cruciais para uma instalação bem-sucedida. Elas devem ser observadas durante as fases de projeto detalhado, construção e comissionamento da instalação de um sistema de detecção de incêndio.

3.2 Cobertura do detector

A análise de software do campo de visão real do detector pode ser necessária para garantir uma cobertura adequada dos perigos. Essa análise também pode ser usada para otimizar o número de detectores e a configuração do circuito.

3.3 Requisitos de energia e cabo

O detector de chamas requer uma tensão de alimentação de 18 - 32 Vcc nos terminais de entrada.

Seleção do cabo

O local de instalação e os regulamentos e padrões locais determinam a especificação do cabo.

O cabo a ser usado para a instalação deve ser selecionado com uma classificação de temperatura superior a 25 °C acima da temperatura ambiente máxima.

AVISO**Risco de danos ao equipamento!**

A entrada do cabo do detector de chamas é equipada com um batente interno na parte inferior da rosca. Uma arruela IP interna é instalada no batente para manter a proteção contra entrada. Isso fará com que as roscas da glândula do cabo fiquem visíveis.

- ▶ Não apertar demais.

A instalação e os regulamentos e padrões locais determinam a especificação geral do cabo. Esta seção especifica as características adequadas do cabo para garantir a operação correta do detector de chamas.

A tabela abaixo mostra os máximos absolutos para comprimentos de cabo com base em uma fonte de 18 - 32 Vcc. Não aterre nenhuma blindagem de cabo na caixa do detector.

Número de detectores de chamas	Potência máxima (W)	Comprimento máximo do cabo (m) com condutores de 1,5 mm ² (12 Q/km)	Comprimento máximo do cabo (m) com condutores de 2,5 mm ² (7,6 Q/km)
Um – aquecedor ligado	12 W @ 24 Vcc	500	780
Um – aquecedor desligado	3 W @ 24 Vcc	2000	3000

Área da seção transversal (mm ²)	Bitola do fio americana (AWG)	Resistência típica do condutor por km (3280 pés) DC Q/km em (aproximadamente) 20 °C
0,5	22	36
1	18	19
1,5	16	12
2,5	14	7,6

3.4 Instalação**⚠ CUIDADO****Risco de danos ao equipamento!**

O detector de chamas pode ser danificado por testes de isolamento de alta tensão e outras operações de teste de cabo. Ele só deve ser instalado após a conclusão desses testes. Os componentes eletrônicos do detector devem ser protegidos contra danos mecânicos e fontes externas de EMI, como raios X, RFI e descarga eletrostática. O detector não deve estar voltado diretamente para o sol.

- ▶ Não deixe cair nem bata no compartimento, pois isso pode danificar o conjunto do detector.
- ▶ Somente pessoal de serviço devidamente treinado pode abrir o compartimento.

ⓘ Antes de instalar o detector de chamas, a Dräger recomenda verificar os locais de montagem para garantir que nenhuma alteração tenha sido feita durante a construção que afetará a cobertura do detector.

3.4.1 Instalação mecânica

O suporte de montagem permite que a orientação vertical do detector de chamas seja ajustada de 0 a 45° e permite uma rotação horizontal de até 90°.

1. Fixe o suporte de montagem em um local de montagem seguro e estável usando fixações de 8 mm (não fornecidas).
2. O detector de chamas pode ser montado tanto em uma superfície horizontal como em uma vertical.

3. Oriente o detector de chamas de modo que forneça a cobertura desejada e fixe com segurança no lugar. Certifique-se de que esteja orientado de forma que o LED de status e o pino de aterramento estejam diretamente abaixo da lente.

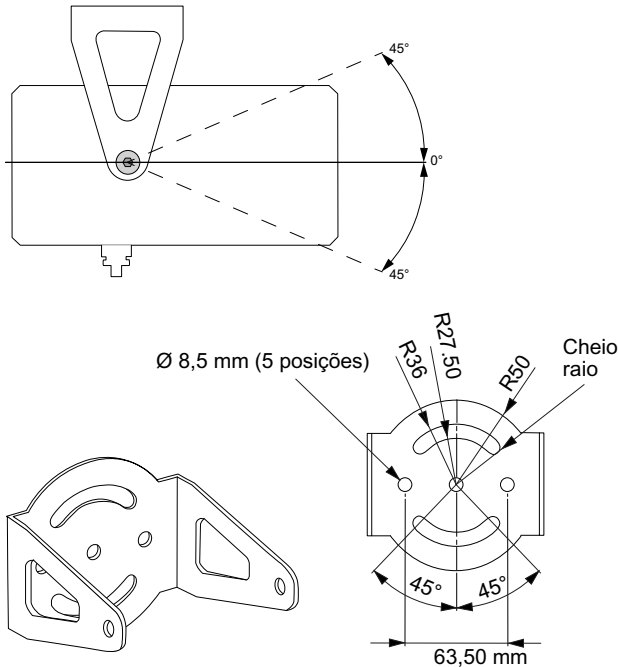

3.4.2 Instalação elétrica - informações gerais

O detector de chamas pode operar por meio de uma terminação padrão de 3 ou 4 fios e tem dois tipos de saída de alarme disponíveis simultaneamente:

- 0-20 mA
- Relé (alarme e falha)

Evento	Saída (em mA)
Falha de energia/detector	0
Falha de baixa tensão de alimentação	1
Falha ótica	1,5
Condição saudável	4
Alarme	18
*Alarme auxiliar — configurável	20
Acima do intervalo	21

Observações:

- A tolerância nas saídas acima é de +/- 0,3 mA de corrente elétrica com uma resistência máxima de loop de 500 ohms.
- Os valores adicionais de 0 a 20 mA são configuráveis e devem ser especificados no pedido, se necessário. O sinal de falha ótica pode ser configurado em 2 mA em oposição a 1,5 mA e o sinal de alarme pode ser aumentado para 20 mA.¹⁾
- O sinal de 0-20 mA tem o protocolo HART[®] 7 sobreposto a ele para dar acesso a mais informações de diagnóstico.

A ilustração a seguir mostra as conexões internas dos contatos e fios auxiliares do relé de alarme e falha. Cada conexão de campo também é mostrada nesta ilustração para maior clareza.

1) O detector de chamas pode ser configurado de fábrica com um retardo de alarme auxiliar (20 mA) entre 0 e 10 segundos em etapas de 1 segundo além dos tempos de resposta normais do sinal de alarme de 18 mA. Se o sinal do alarme auxiliar estiver atrasado, o sinal de alarme de 18 mA precederá o sinal de 20 mA, dando os tempos de resposta normais testados pela Factory Mutual para FM 3260. Se o sinal de alarme de 20 mA estiver atrasado, é considerado um nível de alarme auxiliar.

As resistências de fim de linha e de alarme devem ser calculadas com base nos requisitos do sistema de controle.

⚠ CUIDADO

Risco de danos ao equipamento!

O detector de chamas deve estar devidamente aterrado. O não cumprimento desta recomendação pode causar interferência elétrica no equipamento. As entradas de cabos métricos são equipadas com um batente interno que faz com que as rosca fiquem visíveis após a montagem. O aperto excessivo pode resultar em danos à entrada e à glande do cabo.

- ▶ Aterre adequadamente o detector de chamas.
- ▶ Não aperte demais as glandes do cabo.

i Uma hélice de 2 m deve ser permitida no cabeamento do detector de chama. Isso permite que o detector seja reposicionado se obstruções locais, como tubulações e bandejas de cabos, bloquearem a visão do detector do perigo local.

50284

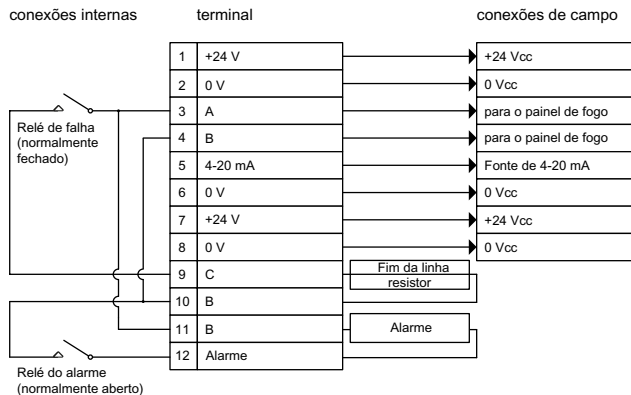

3.4.2.1 Instalação elétrica

1. Isole todas as fontes de alimentação associadas. Certifique-se de que elas permanecem isoladas até que sejam necessárias para o comissionamento.
2. Conecte o pino de aterramento do compartimento a um ponto de aterramento local.
3. Remova o(s) tampão(ões) de vedação das entradas de glande do compartimento.
4. Encaixe a glande do cabo no compartimento. Certifique-se de que ele esteja equipado com um mínimo de cinco rosca dentro do compartimento e com a arruela de vedação de proteção contra ingresso instalada na parte inferior da rosca. Aperte a glande com um torque entre 15-20 Nm (11-15 lbf pés).
5. Afrouxe o parafuso de ajuste localizado na tampa traseira do compartimento. Desparafuse e remova o compartimento traseiro.
6. Conecte o cabeamento aos terminais em uma das seguintes configurações:

Saída de 0-20 mA (fonte não isolada)

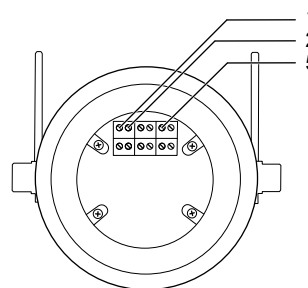

50286

Pino	Descrição
1	24 Vcc
2	0 Vcc
5	Fonte de 0-20 mA

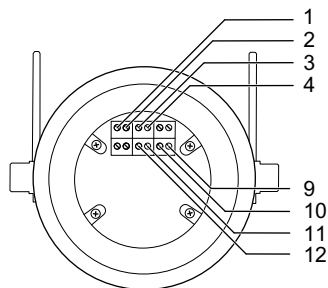
Saída de relé (alarme e falha)**Pino Descrição**

- | | |
|----|--------------------------|
| 1 | 24 Vcc |
| 2 | 0 Vcc |
| 3 | Para o painel de fogo |
| 4 | Para o painel de fogo |
| 9 | Resistor de fim de linha |
| 10 | Resistor de fim de linha |
| 11 | Resistor do alarme |
| 12 | Resistor do alarme |
7. Aplique uma camada uniforme de graxa impermeável que não endureça no caminho da chama, tanto na tampa traseira quanto no corpo do compartimento.

90297

⚠ ADVERTÊNCIA**Perigo de explosão!**

Não use o detector de chamas se a tampa traseira do compartimento não puder ser aparafusada no corpo do compartimento cinco ou mais voltas completas. O detector tem proteção insuficiente contra explosões (o caminho da chama é muito curto) e usá-lo em ar atmosférico explosivo pode causar uma explosão.

► Nesse caso, devolva o detector à Dräger para investigação/reparo.

- Aparafuse totalmente a tampa traseira do compartimento ao corpo do compartimento. Certifique-se de que o anel de vedação esteja sob a tampa e que o parafuso de ajuste não interfira ou seja aparafusado nas roscas do caminho da chama ou do anel de vedação. Prenda a tampa traseira do compartimento no lugar com o parafuso de fixação.

ℹ A reversão da polaridade nos terminais 1 e 2 permite a comunicação RS485 nos terminais 3 e 4. O sinal RS485 pode ser usado para se comunicar com o detector de chamas e configurar o dispositivo.

3.5 Comissionamento

- Os detectores que requerem manutenção/comissionamento devem ser colocados off-line e inibidos. Os detectores que precisam ser abertos precisam ser isolados eletricamente.
 - Certifique-se de que os arranjos de montagem do detector estejam seguros e sem danos.
 - Certifique-se de que o compartimento do detector está intacto e sem danos.
 - Certifique-se de que todos os cabos e glandes associados estão corretamente montados, seguros e sem danos.
 - Limpe a placa frontal do compartimento (externa) com uma solução de detergente neutro e um pano macio até que a janela esteja livre de qualquer contaminação. Lave bem a janela com água limpa e seque com um pano ou lenço de papel limpo que não solte fiapos.
- ℹ A limpeza do painel frontal deve ser realizada antes de ligar o dispositivo pela primeira vez. O detector de chamas realizará uma calibração de teste ótico automático ao ser ligado.
- Ligue o detector de chamas.

7. Certifique-se de que as inibições do sistema sejam aplicadas à saída de alarme do detector.
8. Teste o detector de chamas usando um simulador de chamas. A Dräger recomenda o Dräger Flame Simulator FS-5000. O LED de status ficará vermelho quando detectar a chama simulada. A falha do detector de chamas em responder ao simulador de chamas deve ser relatada à Dräger.
9. Desligue o detector de chamas e certifique-se de que uma falha seja iniciada no sistema de controle. Verifique se a saída de mA está indicando 0 mA.
10. Ligue o detector de chamas e certifique-se de que o LED de status esteja verde. Certifique-se de que a saída de mA seja de 4 mA e remova as inibições do sistema.

4 Eliminação de falhas

Não há peças no conjunto do detector que possam ser reparadas pelo usuário. Se houver suspeita de alguma falha no conjunto do detector, ele deve ser devolvido à Dräger para investigação e reparo.

Ao investigar falhas na fonte de alimentação é importante verificar se todas as tensões estão dentro do intervalo operacional (18–32 Vcc) do detector de chamas em condições de carga total.

Entre em contato com a Dräger se o erro persistir após todas as ações corretivas terem sido realizadas ou se o erro não for descrito.

Erro	Causa	Solução
LED não aceso	Desligado	Ligue a energia.
	Sem fonte de alimentação; indica causa de distribuição de energia	Verifique e repare a entrada de tensão do detector (fusíveis, cabos, caixas de junção de conexão etc.)
	LED ou falha do detector	Entre em contato com a Dräger para obter mais medições.

Erro	Causa	Solução
LED está amarelo constante	Causa ótica	Limpe a janela da testeira do compartimento.
	Causa de baixa tensão	Verifique e repare a entrada de tensão do detector (fusíveis, cabos, caixas de junção de conexão etc.)
	Causa desconhecida	Entre em contato com a Dräger para obter mais medições.
LED está piscando verde	Polaridade de potência invertida	Verifique se a fiação de alimentação para o detector está correta.

5 Manutenção

Não há peças no conjunto do detector que possam ser reparadas pelo usuário. Depois de instalado, não há peças que possam ser reparadas pelo usuário no detector de chamas. Os únicos requisitos de manutenção são garantir que o conjunto do detector esteja totalmente funcional e que a janela da testeira do compartimento esteja limpa.

5.1 Intervalos de manutenção

Componente/Sistema	Tarefa	A cada 6 meses	A cada 12 meses
Compartimento	Inspeção e limpeza	Sim	
Equipamento completo	Teste funcional	Sim	
Equipamento completo	Inspeção Ex detalhada		Sim

Este cronograma de manutenção é apenas para orientação. O nível real de manutenção necessário depende do ambiente operacional e da probabilidade de danos ou da taxa de contaminação por óleo, maresia, sistema de dilúvio, etc. A Dräger recomenda revisar regularmente os relatórios de manutenção e adaptar o período de manutenção ao ambiente operacional.

As verificações de manutenção periódicas devem ser realizadas de acordo com os códigos de prática apropriados ou regulamentos locais. Por exemplo, na Europa EN 60079-17 se aplica.

5.2 Procedimento de manutenção

1. Coloque o detector de chamas off-line e iniba quaisquer alarmes associados.
2. Inspeccione os arranjos de montagem, cabos e glandes e o compartimento. Certifique-se de que eles estão seguros, montados corretamente e sem danos.
3. Limpe a janela da testeira do compartimento com uma solução de detergente neutro e um pano macio até que esteja livre de qualquer contaminação. Lave bem a janela com água limpa e seque com um pano sem fiapos.
4. Teste o detector de chamas usando um simulador de chamas.
5. Reinstale o detector de chamas em serviço.

6 Armazenamento

Armazene o produto em sua embalagem original, em local seco e limpo. Proteja da luz solar direta e do calor.

7 Transporte

Transportar o produto em sua embalagem original.

8 Descarte



Este produto não pode ser eliminado como lixo doméstico. Por este motivo, estão assinaladas com o símbolo indicado ao lado.

A Dräger aceita a devolução deste produto com divisão de custos. Os distribuidores nacionais e a Dräger fornecem informações sobre o assunto.

9 Dados técnicos

Informações do detector

Modelo:	Dräger Flame 1750 H2
Tipo:	Detector de chama infravermelho multiespectro (triplo)
Intervalo espectral:	Três comprimentos de onda no intervalo de 2,4 a 3,25 µm
Aplicação:	Deteção de chama/fogo em incêndios de hidrogênio e hidrocarbonetos

Especificação elétrica

Tensão de alimentação:	18-32 Vcc (24 Vcc nominal) incluindo ondulação
Ondulação da alimentação:	1 Vpk - pk
Consumo de energia com o aquecedor desligado:	3 W
Consumo de energia com aquecedor ligado:	12 W (24 Vcc nominal)
Tensão de desligamento:	<18 Vcc

Especificação mecânica

Equipamento

Material do compartimento: Liga de alumínio HE30 (sem cobre e magnésio)

Aço inoxidável 316

Acabamento: Acabamento revestido a pó em azul Dräger

Peso: Alumínio: 2,5 kg (5,5 lb)

Aço inoxidável: 6 kg (12,1 lb)

Dimensões: 220 mm x 100 mm (8,7 pol. x 3,9 pol.)

Entradas de cabo: M25 ou 3/4" NPT (entradas duplas)

Tamanho do fio do terminal: 2,5 mm² (14 AWG)

Proteção de entrada: IP67 (NEMA 6P)

Suporte de montagem

Fixação de suporte: M8 (quantidade 2)

Intervalo de ajuste vertical: 0-45 °

Intervalo de ajuste horizontal: ±45 °

Especificação ambiental

Temperatura ambiente de operação: -60 °C a +85 °C (-76 °F a +185 °F)

Temperatura ambiente de armazenamento: -60 °C a +85 °C (-76 °F a +185 °F)

Umidade relativa: 0-100 % (sem condensação)

Especificação de operação

Distância do detector (profundidade de campo): 2-40 m (6-131 pés)

Intervalo de sensibilidade: Médio (padrão de fábrica) e Alto

Tempo de resposta do detector: 4-30 s

Campo de visão horizontal: 90 °

Campo de visão vertical: 90 °

Configuração do alarme: Sem travamento com reinicialização automática após 15 s (padrão) OU Travado até que a alimentação seja removida do detector.

Instalação de auto-teste: Sim — não há verificação ótica automática contínua de espelho

Ótica aquecida Sim

Status do LED LED de três estados

Opções de saída: 0 (4)-20 mA, HART[®] 7, Contatos de relé — alarme e falha

Relé: 2 Contatos de relé — Alarme e falha. SPST, 2 A @ 30 Vdc

Comunicação/Configuração: RS485 e HART[®] 7

Interferência de frequência de rádio/Compatibilidade eletromagnética: Está em conformidade com IEC 61000

Atraso na reinicialização: 5 s

10 Lista para pedidos

Descrição	Número de peça
Variantes do Dräger Flame 1750	
2 x M25, alumínio	3724447
2 x M25, aço inoxidável	3724446
2 x 3/4" NPT, alumínio	3724445
2 x 3/4" NPT, aço inoxidável	3724444
Simulador de chamas	
Dräger Flame Simulator FS-5000	4209307
Acessórios	
Padrão de suporte, aço inoxidável 316	3718732
Marítimo de suporte, aço inoxidável 316	3701298
Proteção solar, Flame 1x00/3x00/5x00	3701299
Kit de montagem, mastro de 2"	3701300
Kit de montagem, mastro de 3"	3701301
Kit de montagem, mastro de 4"	3701302
Detector de kit de vedação, métrico	3701303

 Variantes de entrada de cabo adicionais disponíveis mediante solicitação.

Indice

1	Per la vostra sicurezza	75	9	Dati tecnici	85
1.1	Informazioni generali sulla sicurezza	75			
1.2	Informazioni sulla sicurezza specifiche del prodotto	75			
1.3	Significato delle indicazioni di avvertenza	75			
1.4	Marchi	75			
2	Descrizione	76			
2.1	Panoramica del prodotto	76			
2.2	Descrizione delle caratteristiche	76			
2.3	Impiego previsto	78			
2.4	Limitazione d'uso	78			
2.5	Omologazioni	78			
2.6	Spiegazione della marcatura di identificazione del tipo e dei simboli	79			
3	Montaggio	79			
3.1	Prerequisiti per l'installazione	79			
3.2	Copertura del rivelatore	79			
3.3	Requisiti per l'alimentazione e il tipo di cavo	79			
3.4	Installazione	80			
3.5	Messa in funzione	83			
4	Risoluzione dei problemi	84			
5	Manutenzione	84			
5.1	Intervalli di manutenzione	84			
5.2	Procedura di manutenzione	85			
6	Conservazione	85			
7	Trasporto	85			
8	Smaltimento	85			
			10	Elenco per gli ordini	86

1 Per la vostra sicurezza

1.1 Informazioni generali sulla sicurezza



- Prima dell'utilizzo del prodotto leggere attentamente le istruzioni per l'uso.
- Osservare scrupolosamente le istruzioni per l'uso. L'utilizzatore deve comprendere le istruzioni nella loro completezza e osservarle scrupolosamente. Il prodotto deve essere utilizzato solo conformemente all'utilizzo previsto.
- Non smaltire le istruzioni per l'uso. Assicurare la conservazione e l'utilizzo corretto da parte dell'utilizzatore.
- Solo personale addestrato ed esperto può utilizzare questo prodotto.
- Non utilizzare prodotti difettosi o incompleti. Non apportare alcuna modifica al prodotto.
- Informare Dräger in caso il prodotto o i suoi componenti presentino difetti o guasti.
- Osservare le direttive locali e nazionali riguardanti questo prodotto.
- Solo personale addestrato ed esperto può ispezionare, riparare e sottoporre a manutenzione il prodotto come viene descritto nelle presenti istruzioni per l'uso (vedi "Manutenzione", pagina 84). Gli interventi di manutenzione che non sono descritti nelle presenti istruzioni per l'uso, possono essere effettuati solo da Dräger o da personale specializzato addestrato da Dräger. Si raccomanda di stipulare un contratto di assistenza con Dräger.
- Per gli interventi di manutenzione utilizzare solo componenti e accessori originali Dräger. Altrimenti potrebbe risultarne compromesso il corretto funzionamento del prodotto.

1.2 Informazioni sulla sicurezza specifiche del prodotto

- Questo prodotto è omologato ai sensi della direttiva ATEX 2014/34/UE. Deve essere utilizzato solo nelle condizioni specificate nel certificato di omologazione.
- Assicurarsi di seguire tutti i permessi, le procedure e le prassi del sito durante l'installazione, l'utilizzo e la manutenzione del prodotto.
- L'attrezzatura deve essere installata in luoghi dove c'è un basso rischio di danni meccanici.

1.3 Significato delle indicazioni di avvertenza

Le seguenti indicazioni di avvertenza sono utilizzate nel presente documento per segnalare all'utilizzatore possibili pericoli. I significati delle indicazioni di avvertenza sono definiti come indicato di seguito.

Segnale di avvertimento	Parola di segnalazione	Classificazione dell'indicazione di avvertimento
	AVVERTENZA	Segnalazione di una situazione di pericolo potenziale. Se non evitata, può causare lesioni gravi o il decesso.
	ATTENZIONE	Segnalazione di una situazione di pericolo potenziale. Se non evitata, può causare lesioni. Può essere utilizzata anche come avvertenza rispetto a un uso inappropriato.
	NOTA	Segnalazione di una situazione di pericolo potenziale. Se non evitata, può causare danni al prodotto o all'ambiente.

1.4 Marchi

Marchio	Proprietario del marchio
HART®	HART Communication Foundation

La seguente pagina Internet elenca i paesi in cui sono registrati i marchi Dräger: www.draeger.com/trademarks.

I marchi menzionati sono registrati solo in alcuni paesi e non necessariamente nel paese in cui questo materiale viene rilasciato.

2 Descrizione

2.1 Panoramica del prodotto

Dräger Flame 1750 H2 è un rivelatore di fiamma IR multispettro (triplo), appositamente progettato per il rilevamento di incendi da idrogeno. Utilizza tre sensori a infrarossi, hardware di elaborazione del segnale digitale e algoritmi firmware per interpretare le caratteristiche di irraggiamento delle fiamme. Può funzionare in modo indipendente; per le funzioni normali non è richiesta un'attrezzatura di controllo esterna. Il rivelatore di fiamma può essere integrato sia nei sistemi di controllo Dräger che in quelli di terzi.

Il rivelatore di fiamma comprende i seguenti componenti principali:

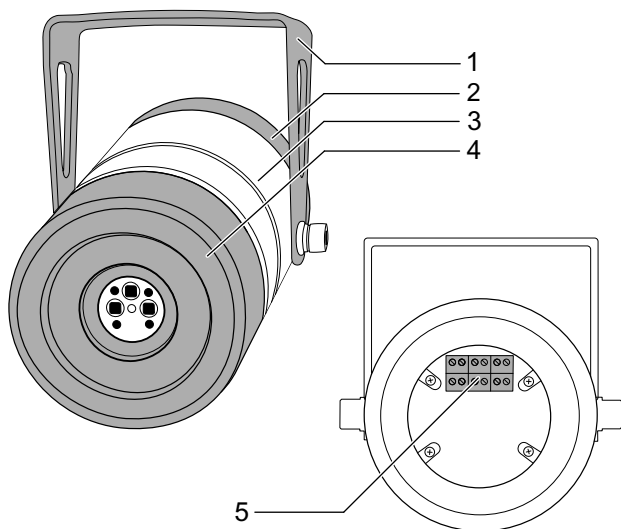

51342

- 1 Staffa di montaggio
- 2 Coperchio posteriore dell'involucro
- 3 Corpo dell'involucro
- 4 Coperchio anteriore dell'involucro (compresa la finestra)
- 5 Morsetti di collegamento

Il rivelatore di fiamma è fornito preassemblato e include la staffa di montaggio. Tuttavia, non viene fornito con un supporto di montaggio e attacchi, cablaggio o passacavi.

2.2 Descrizione delle caratteristiche

2.2.1 Sensibilità

La sensibilità del rivelatore di fiamma a un incendio dipende da: fonte di combustibile e modalità di rilascio; entità e distanza dell'incendio; orientamento del fuoco rispetto al rivelatore di fiamma e condizioni ambientali locali. I valori tipici sono basati su test interni, eccetto nei casi in cui è presente il logo Factory Mutual (FM), indicante che i test sono stati condotti e certificati da FM. Come per tutti i test, i risultati devono essere interpretati in base all'applicazione individuale considerando tutte le possibili variabili. La sensibilità del rivelatore di fiamma alle diverse fonti di combustibile dipende dalla potenza termica radiante del fuoco. Le caratteristiche tipiche di risposta del rivelatore di fiamma ad alta sensibilità (40 metri) sono riportate nella tabella seguente:

Combustibile	Entità del fuoco	Distanza	Certificato FM
Incendi da idrogeno	Pennacchio 0,9 m (36 in.)	40 m (131 ft)	Sì
Incendio da alcol denaturato	Vasca di prova da 0,09 m ² (1 ft ²)	20 m (65 ft)	Sì
Incendio da metanolo	Vasca di prova da 0,09 m ² (1 ft ²)	20 m (65 ft)	Sì

Combustibile	Entità del fuoco	Distanza	Certificato FM
Incendio su vasca di prova con n-eptano	Vasca di prova da 0,09 m ² (1 ft ²)	12 m (40 ft)	Sì
Incendio da metano	Pennacchio 0,9 m (36 in.)	30 m (100 ft)	

Il rivelatore di fiamma dispone di due livelli di sensibilità, pensati per offrire flessibilità in una serie di applicazioni e garantire che non si crei una sovrapposizione tra più rivelatori.

Il rivelatore di fiamma presenta, secondo la norma FM 3260, un'alta immunità ai frequenti falsi allarmi come quelli causati da oggetti caldi e dallo svolgimento di lavori a caldo.

2.2.2 Campo visivo

Il rivelatore di fiamma ha un campo visivo orizzontale di 90° e un campo visivo verticale di 90°. Sono illustrati di seguito il tipico campo visivo e la portata rilevabile di un incendio da pennacchio di idrogeno da 0,9 m con sensibilità standard. 100 % = 40 m

Campo visivo orizzontale

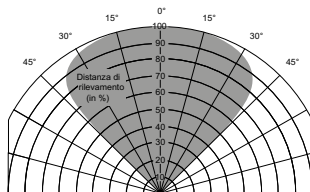

Campo visivo verticale

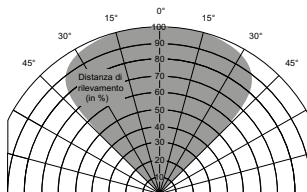

2.2.3 Verifica ottica avanzata

Sul profilo circolare in plastica della parte frontale del rivelatore sono situati tre emettitori di infrarossi, che emettono luce sulla superficie interna ed esterna della lente di zaffiro. I riflessi della luce IR sono continuamente monitorati dal rivelatore, che segnala un guasto ottico, se sono disturbati da una contaminazione sulla superficie interna o esterna della lente.

L'ottica del rivelatore di fiamma può anche essere controllata utilizzando il simulatore di fiamma Dräger FS-5000 (numero di serie da J01001).

2.2.4 Protezione da atmosfere esplosive

Il rivelatore di fiamma è certificato per l'uso in alcune atmosfere potenzialmente esplosive. L'omologazione per la protezione antideflagrante è valida per l'uso del dispositivo in presenza di miscele di aria e gas/vapori combustibili nelle condizioni atmosferiche prescritte. La protezione antideflagrante non è valida per l'utilizzo in atmosfere arricchite di ossigeno.

⚠ AVVERTENZA

Pericolo di esplosione!

Se il raccordo filettato a prova di esplosione si danneggia, potrebbe verificarsi un'esplosione. Un'eventuale apertura del rivelatore di fiamma in un'atmosfera esplosiva può causare un'esplosione.

- ▶ Non aprire il rivelatore di fiamma in presenza di un'atmosfera esplosiva.
- ▶ Assicurarsi che il raccordo filettato a prova di esplosione del rivelatore di fiamma non venga danneggiato durante l'installazione.

⚠ ATTENZIONE

Rischio di danni al dispositivo!

Uno smontaggio errato del rivelatore di fiamma può danneggiare il dispositivo.

- ▶ Solo il personale addetto alla manutenzione, adeguatamente addestrato, può aprire l'involucro.

50296

2.2.5 Indicatore di stato

Lo stato del rivelatore di fiamma è indicato dal colore di un LED di stato situato sotto la lente:

LED	Stato
OFF fisso	Potenza assente/guasto interno grave
Verde fisso	In buone condizioni di funzionamento
Verde lampeggiante	24 V/0 VCC, polarità invertita
Giallo fisso	Errore
Rosso	Allarme
Due lampeggi gialli all'avvio	Impostazione della sensibilità standard (30 m)
Quattro lampeggiamenti gialli all'avvio	Impostazione di un'alta sensibilità (40 m)

2.3 Impiego previsto

Il rivelatore di fiamma è progettato per l'uso in aree con atmosfera potenzialmente esplosiva.

Serve a monitorare un'area e ad attuare tutte le azioni di controllo necessarie in seguito al rilevamento di fuoco o fiamme all'interno del suo campo visivo.

2.4 Limitazione d'uso

- Il rivelatore di fiamma non è omologato per l'uso in atmosfere arricchite di ossigeno.
- Poiché il rivelatore di fiamma reagisce indistintamente a qualsiasi tipo di fiamma, non può essere utilizzato in luoghi in cui è prevista la presenza di torce di gas (gas flaring) e altre fiamme libere, che rientrano nel campo visivo del dispositivo, perché questo potrebbe innescare dei falsi allarmi.
- Il rivelatore di fiamma può essere ostacolato da nebbia estremamente densa, fumo o altre particelle sospese nell'aria.

- Eventuali operazioni di saldatura ad arco non dovrebbero essere eseguite a una distanza uguale o inferiore a 10 m dal rivelatore di fiamma, quando si utilizza l'impostazione di sensibilità più alta.

2.5 Omologazioni

A titolo informativo, i numeri dei certificati possono cambiare.

Parametro	Autorità/Standard	Omologazione	Certificato
Certificazione per aree pericolose	ATEX	II 2 G Ex db IIC T4 Gb IP67	FM21ATEX0012X
Certificazione per aree pericolose	NEC 505	Classe 1 zona 1 AEx db IIC T4	
Certificazione per aree pericolose	NEC 500	Classe 1 div 1, gruppi B, C, D T4	
Certificazione per aree pericolose	IECEX	Ex db IIC T4 Gb IP67	IECEX FMG 21.0009X
Classificazione per i servizi antincendio americani	FM	Classe 3260, 3810	FM23FPCA0002 & FM23FPUS0065
Classificazione per i servizi antincendio europei	FM	EN 54 Parte 10 2002	2809-CPR-E0019
Con marchio CE (emissioni)	Element	EN 61000-6-3:2007 A1:2011	
Con marchio CE (immunità)	FM	EN 50130-4 2011 A1:2014	
IEC 61508	Exida	Certificato SIL 2 Capable	
Criteri di classificazione	DNV-GL	DNVGL-CG-0339	
Protezione dagli agenti esterni	FM	IP67, NEMA tipo 6P	

Altri standard possono essere riportati nella dichiarazione di conformità UE in fondo a questo documento.

2.6 Spiegazione della marcatura di identificazione del tipo e dei simboli

Il rivelatore di fiamma è dotato di un'etichetta che indica la certificazione e le condizioni in cui può funzionare.

La seguente etichetta è solo un esempio.



3 Montaggio

3.1 Prerequisiti per l'installazione

Quando si sceglie una posizione di montaggio per il rivelatore di fiamma, osservare quanto segue.

- Assicurarsi che sia sgombra la visuale del rivelatore di fiamma rispetto alle aree da proteggere.
- Assicurarsi che la posizione di montaggio non sia interessata da vibrazioni o movimenti.
- Assicurarsi che la posizione di montaggio offra un supporto sufficiente per il rivelatore di fiamma e consenta una regolazione in senso orizzontale.
- Assicurarsi che il rivelatore di fiamma sia rivolto verso il basso di almeno 10°-20°. Questo ridurrà l'accumulo di sostanze contaminanti sulla lente.
- Assicurarsi che il rivelatore di fiamma sia protetto da fonti di danneggiamento da impatto e da urti che potrebbero disallinearlo.
- Installare il rivelatore di fiamma il più lontano possibile da eventuali fonti locali di interferenze elettriche, come raggi X, interferenze RF (in radiofrequenza) o scariche elettrostatiche.
- Assicurarsi che l'area sotto osservazione sia tenuta sotto controllo dal rivelatore con un livello di copertura sufficiente a identificare tutti i possibili pericoli (potrebbero essere necessari più rivelatori), considerando eventuali ostruzioni e occlusioni.
- Ridurre al minimo l'esposizione della finestra del coperchio anteriore dell'involucro a sostanze contaminanti come olio, acqua (acqua di un impianto antincendio sprinkler, pioggia e spruzzi di acqua di mare), neve e

ghiaccio. Se il rivelatore di fiamma deve essere montato a un livello basso, evitare qualsiasi contaminazione da parte di apparecchiature situate sopra la posizione di montaggio.

- Se si prevede un accumulo di fumo denso all'inizio dell'incendio, il rivelatore di fiamma dovrebbe essere montato 1-2 m sotto il livello del soffitto, ove possibile.
- Assicurarsi che si possa accedere al rivelatore di fiamma per la manutenzione (ad esempio, accesso diretto, tramite scala o impalcatura).
- Assicurarsi che i supporti di montaggio siano compatibili con le staffe di montaggio del rivelatore di fiamma.
- Assicurarsi che il rivelatore di fiamma non sia condizionato da una visuale diretta o riflessa di qualsiasi fonte di fiamme utilizzata durante le normali operazioni, come torce di gas (gas flaring).
- Assicurarsi che il rivelatore di fiamma sia posizionato in modo da non essere direttamente rivolto verso superfici calde.

Tutti questi aspetti sono cruciali per la riuscita dell'installazione. Devono essere osservati durante le fasi di progettazione dettagliata, costruzione e messa in servizio nell'ambito dell'installazione di un sistema di rivelazione incendi.

3.2 Copertura del rivelatore

Un'analisi software del campo visivo effettivo del rivelatore può essere necessaria per garantire una copertura adeguata dei pericoli. Questa analisi può anche essere utilizzata per ottimizzare il numero di rivelatori e la configurazione del loop.

3.3 Requisiti per l'alimentazione e il tipo di cavo

Il rivelatore di fiamma richiede una tensione di alimentazione di 18-32 Vcc sui morsetti di ingresso.

Scelta del cavo

Il luogo di installazione e i regolamenti e gli standard locali sono determinanti per le specifiche del cavo da impiegare.

Il cavo da utilizzare per l'installazione deve essere scelto con una temperatura superiore a 25 °C rispetto alla temperatura ambiente massima.

NOTA**Rischio di danni al dispositivo!**

L'ingresso del cavo del rivelatore di fiamma è dotato di un arresto interno alla base della filettatura. Una rondella interna con protezione IP è montata sull'arresto per mantenere una certa protezione dall'ingresso di sostanze e liquidi. In questo modo, le filettature del passacavo saranno visibili.

- ▶ Non stringere troppo.

Il luogo di installazione e i regolamenti e gli standard locali sono determinanti per le specifiche del cavo da impiegare. In questa sezione sono specificate le caratteristiche del cavo adatte a garantire il corretto funzionamento del rivelatore di fiamma.

La tabella seguente mostra i valori massimi assoluti per la lunghezza del cavo in relazione a un'alimentazione di 18-32 Vcc. Non mettere a terra le schermature del cavo sull'alloggiamento del rivelatore.

Numero di rivelatori di fiamma	Potenza massima (W)	Lunghezza massima del cavo (m) con conduttori da 1,5 mm ² (12 Ω/km)	Lunghezza massima del cavo (m) con conduttori da 2,5 mm ² (7,6 Ω/km)
1 con riscaldatore acceso	12 W a 24 Vcc	500	780
1 con riscaldatore spento	3 W a 24 Vcc	2000	3000

Superficie della sezione (in mm ²)	Misura AWG (American Wire Gauge)	Resistenza tipica del conduttore per km (3280 ft) con DC in Ω/km a (circa) 20 °C
0,5	22	36
1	18	19
1,5	16	12
2,5	14	7,6

3.4 Installazione**⚠ ATTENZIONE****Rischio di danni al dispositivo!**

Il rivelatore di fiamma può danneggiarsi in seguito a dei test di isolamento ad alta tensione e ad altre operazioni di prova sul cavo. Dovrebbe essere installato solo dopo il completamento di tali test. L'elettronica del rivelatore deve essere protetta da danni meccanici e da fonti esterne di EMI come raggi X, interferenze RF e scariche elettrostatiche. Il rivelatore non deve essere rivolto direttamente verso il sole.

- ▶ Non far cadere o urtare l'involucro perché ciò potrebbe danneggiare il gruppo rivelatore.
- ▶ Solo il personale addetto alla manutenzione, adeguatamente addestrato, può aprire l'involucro.

i Prima di installare il rivelatore di fiamma, Dräger raccomanda di controllare le posizioni di montaggio per assicurarsi che durante la costruzione dell'edificio o impianto non vengano apportate delle modifiche che possano influire sulla copertura del rivelatore.

3.4.1 Installazione meccanica

La staffa di montaggio permette di regolare l'orientamento verticale del rivelatore di fiamma da 0 a 45° e consente una rotazione orizzontale fino a 90°.

1. Fissare la staffa di montaggio in un luogo di montaggio sicuro e stabile, utilizzando i fissaggi da 8 mm (non forniti in dotazione).
2. Il rivelatore di fiamma può essere montato su una superficie sia orizzontale che verticale.

3. Orientare il rivelatore di fiamma in modo che fornisca la copertura desiderata e fissarlo saldamente in posizione. Assicurarsi che sia orientato in modo che il LED di stato e il perno di messa a terra siano direttamente sotto la lente.

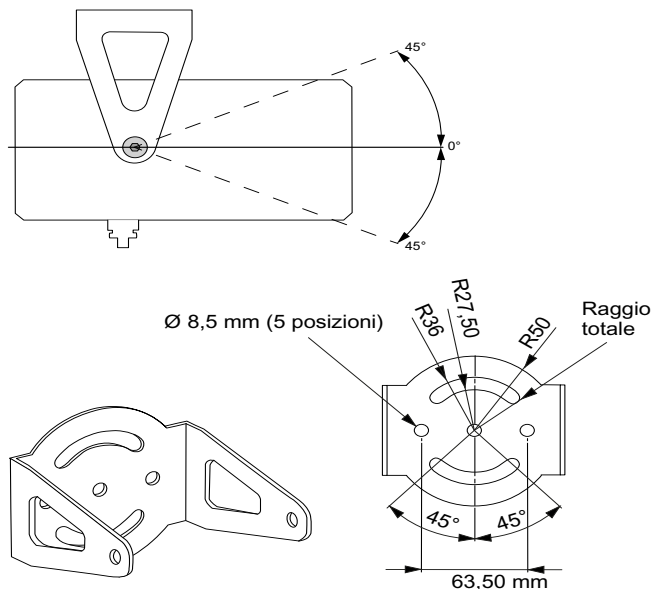

3.4.2 Installazione elettrica - informazioni generali

Il rivelatore di fiamma può funzionare tramite una terminazione standard a 3 o 4 fili e ha due tipi di uscita per l'allarme, disponibili contemporaneamente:

- 0-20 mA
- Relè (allarme e guasto)

Evento	Uscita (in mA)
Guasto alimentazione/rivelatore	0
Guasto per bassa tensione di alimentazione	1
Guasto ottico	1,5
Buone condizioni di funzionamento	4
Allarme	18
*Allarme Aux, configurabile	20
Superamento dell'intervallo	21

Note:

- La tolleranza sulle uscite di cui sopra è di +/-0,3 mA di intensità di corrente con una resistenza di loop massima di 500 ohm.
- Ulteriori valori 0-20 mA sono configurabili e devono essere specificati al momento dell'ordine, se necessario. Il segnale ottico di guasto può essere configurato a 2 mA invece di 1,5 mA e il segnale di allarme può essere aumentato a 20 mA.¹⁾
- Il segnale 0-20 mA ha il protocollo HART® 7 sovrapposto per consentire di avere accesso a più informazioni diagnostiche.

La seguente illustrazione mostra le connessioni interne dei contatti e dei ponticelli dei relè di allarme e di guasto. Per maggiore chiarezza, in questa illustrazione è rappresentata anche ogni connessione di campo.

1) Il rivelatore di fiamma può essere configurato in fabbrica con un ritardo per l'allarme Aux (20 mA) compreso tra 0 s e 10 s, regolabile a incrementi di 1 s, oltre ai normali tempi di risposta del segnale di allarme a 18 mA. Se il segnale di allarme Aux è ritardato, il segnale di allarme a 18 mA precederà il segnale a 20 mA presentando i normali tempi di risposta come testato da Factory Mutual nel caso di FM 3260. Se il segnale di allarme a 20 mA è ritardato, viene considerato un livello di allarme Aux.

Le resistenze di fine linea e di allarme devono essere calcolate in base ai requisiti del sistema di controllo.

⚠ ATTENZIONE

Rischio di danni al dispositivo!

Il rivelatore di fiamma deve essere collegato a terra correttamente. In caso contrario, l'apparecchiatura potrebbe subire interferenze elettriche. Gli ingressi dei cavi con filettature metriche sono dotati di un arresto interno che fa sì che le filettature siano visibili dopo il montaggio. Un serraggio eccessivo può danneggiare sia l'ingresso del cavo che il passacavo.

- ▶ Mettere a terra correttamente il rivelatore di fiamma.
- ▶ Non stringere troppo i passacavi.

i Nel cablaggio del rivelatore di fiamma dovrebbe essere consentita un'elica di 2 m. Questo permette al rivelatore di essere riposizionato se le ostruzioni locali, come tubature e portacavi, bloccano la visuale del rivelatore rispetto al pericolo locale.

50294

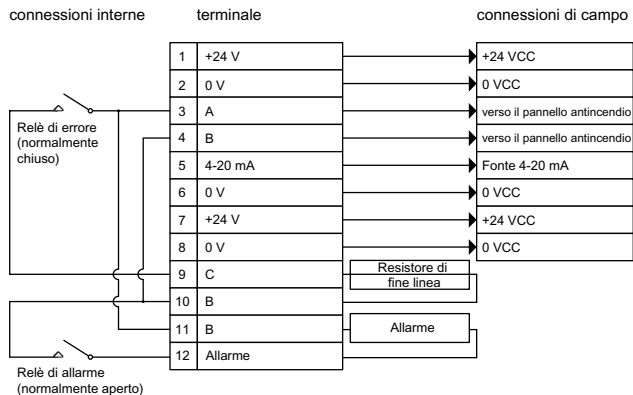

3.4.2.1 Installazione elettrica

1. Isolare tutte le alimentazioni associate. Assicurarsi che rimangano isolate fino a quando necessario per la messa in funzione.
2. Collegare il perno di terra dell'involucro a un punto di messa a terra locale.
3. Rimuovere i tappi ciechi dagli ingressi del passacavo dell'involucro.
4. Montare il passacavo sull'involucro. Assicurarsi che sia montato con il filetto inserito in profondità all'interno dell'involucro di minimo cinque giri e che la rondella di tenuta per la protezione dagli agenti esterni sia montata alla base del filetto. Serrare il passacavo con momento torcente compreso tra 15 e 20 Nm (tra 11 e 15 lbf ft).
5. Allentare la vite di fissaggio situata nel coperchio posteriore dell'involucro. Svitare e rimuovere il coperchio posteriore dell'involucro.
6. Collegare il cablaggio ai morsetti secondo una delle seguenti configurazioni:

Uscita 0-20 mA (fonte non isolata)

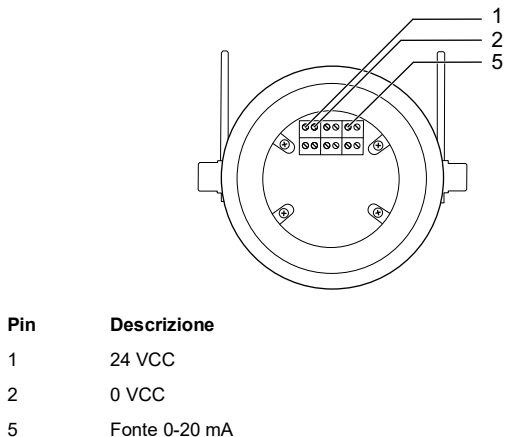

50286

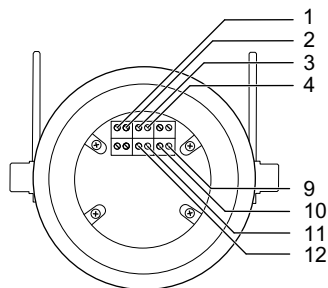
Uscita relè (allarme e guasto)**Pin Descrizione**

1	24 VCC
2	0 VCC
3	Verso il pannello antincendio
4	Verso il pannello antincendio
9	Resistore di fine linea
10	Resistore di fine linea
11	Resistore di allarme
12	Resistore di allarme

7. Applicare uno strato uniforme di grasso impermeabile non indurente sul raccordo filettato a prova di esplosione sia sul coperchio posteriore dell'involucro che sul corpo.

90297

⚠ AVVERTENZA**Pericolo di esplosione!**

Non utilizzare il rivelatore di fiamma se il coperchio posteriore dell'involucro non può essere avvitato sul corpo dell'involucro con cinque o più giri completi. Il rivelatore ha una protezione antideflagrante insufficiente (il raccordo filettato a prova di esplosione è troppo corto) e il suo utilizzo in un'atmosfera esplosiva può provocare un'esplosione.

- In tal caso, inviare il rivelatore a Dräger affinché sia esaminato/riparato.
8. Avvitare completamente il coperchio posteriore dell'involucro al corpo dell'involucro. Assicurarsi che l'O-ring si trovi sotto il coperchio e la vite di fissaggio non interferisca con il raccordo filettato a prova di esplosione o l'O-ring e non sia avvitata nelle relative filettature. Fissare in posizione il coperchio posteriore dell'involucro con la vite di fissaggio.

ℹ L'inversione di polarità sui morsetti 1 e 2 permette la comunicazione RS485 sui morsetti 3 e 4. Il segnale RS485 può essere utilizzato per comunicare con il rivelatore di fiamma e configurare il dispositivo.

3.5 Messa in funzione

1. I rivelatori che necessitano di una manutenzione/messa in funzione devono essere disattivati e inibiti. I rivelatori che devono essere aperti dovranno essere isolati elettricamente.
2. Assicurarsi che i dispositivi di montaggio del rivelatore siano sicuri e non danneggiati.
3. Assicurarsi che l'involucro del rivelatore sia integro e non danneggiato.
4. Assicurarsi che tutti i cavi e i passacavi associati siano installati correttamente, sicuri e non danneggiati.
5. Pulire il rivestimento frontale dell'involucro (all'esterno) con una soluzione detergente delicata e un panno morbido, finché il vetro non presenti più contaminazioni. Lavare accuratamente il vetro con acqua pulita e asciugare con un panno o un tessuto pulito e privo di pelucchi.

ℹ La pulizia del rivestimento frontale deve essere effettuata prima dell'accensione iniziale del dispositivo. All'accensione, il rivelatore di fiamma effettuerà una calibrazione ottica automatica di prova.

6. Accendere il rivelatore di fiamma.

7. Assicurarsi che sull'uscita dell'allarme del rivelatore siano applicati blocchi di sistema.
8. Testare il rivelatore di fiamma con un simulatore di fiamma. Dräger raccomanda il simulatore di fiamma Dräger FS-5000. Il LED di stato diventa rosso quando rileva la fiamma simulata. La mancata risposta del rivelatore di fiamma al simulatore di fiamma deve essere segnalata a Dräger.
9. Spegnerne il rivelatore di fiamma e assicurarsi che sia stato attivato un guasto nel sistema di controllo. Controllare che l'uscita in mA indichi 0 mA.
10. Accendere il rivelatore di fiamma e assicurarsi che il LED di stato sia verde. Assicurarsi che l'uscita in mA indichi 4 mA e rimuovere i blocchi di sistema.

4 Risoluzione dei problemi

Il gruppo rivelatore non contiene componenti che possono essere sottoposti a manutenzione da parte dell'utilizzatore. Se si sospetta un guasto all'interno del gruppo rivelatore, è opportuno inviare il dispositivo a Dräger affinché sia esaminato e riparato.

Quando si esaminano i guasti dell'alimentazione elettrica, è importante controllare che i valori della tensione elettrica rientrino nell'intervallo operativo previsto (18 - 32 VCC) del rivelatore di fiamma in condizioni di funzionamento a pieno regime.

Contattare Dräger se l'errore permane dopo aver tentato tutte le azioni correttive o se l'errore non è descritto.

Errore	Causa	Rimedio
LED non illuminato	Alimentazione disattivata	Accendere l'apparecchio.
	Nessuna alimentazione elettrica; indica che la causa è un problema con la distribuzione della potenza	Controllare e riparare l'ingresso della tensione elettrica del rivelatore (fusibili, cablaggio, scatole di giunzione, ecc.)
	Guasto del LED o del rivelatore	Contattare Dräger per ulteriori misure.

Errore	Causa	Rimedio
LED giallo fisso	Problema ottico	Pulire il vetro della copertura frontale dell'involucro.
	Problema di bassa tensione	Controllare e riparare l'ingresso della tensione elettrica del rivelatore (fusibili, cablaggio, scatole di giunzione, ecc.)
	Causa sconosciuta	Contattare Dräger per ulteriori misure.
LED verde lampeggiante	Polarità di potenza invertita	Controllare che il cablaggio di alimentazione del rivelatore sia corretto.

5 Manutenzione

All'intero gruppo rivelatore non contiene componenti che possono essere sottoposti a manutenzione da parte dell'utilizzatore. Una volta installato il rivelatore di fiamma, al suo interno non ci sono componenti che possono essere sottoposti a manutenzione da parte dell'utilizzatore. Gli unici requisiti di manutenzione sono i seguenti: assicurare che il gruppo rivelatore sia completamente funzionante e che la finestra del coperchio anteriore dell'involucro sia pulita.

5.1 Intervalli di manutenzione

Componente/sistema	Compito	Ogni 6 mesi	Ogni 12 mesi
Involucro	Ispezione e pulizia	Si	
Attrezzatura completa	Test di funzionamento	Si	
Attrezzatura completa	Ispezione Ex dettagliata		Si

Questo programma di manutenzione è da intendersi solo come guida. Il livello effettivo richiesto per la manutenzione dipende dall'ambiente operativo e dalla probabilità di danni o dal tasso di contaminazione da olio, spruzzi di acqua

di mare, acqua di un impianto antincendio sprinkler ecc. Dräger raccomanda di rivedere regolarmente i rapporti di manutenzione e di adattare il periodo di manutenzione all'ambiente operativo.

I controlli periodici di manutenzione devono essere eseguiti in conformità alle prassi di riferimento appropriate o alle normative locali. Per esempio, in Europa trova applicazione la norma EN 60079-17.

5.2 Procedura di manutenzione

1. Disattivare il rivelatore di fiamma e inibire qualsiasi allarme associato.
2. Ispezionare i dispositivi di montaggio, i cavi e i passacavi e l'involucro. Assicurarsi che siano sicuri, correttamente assemblati e non danneggiati.
3. Pulire la finestra del coperchio anteriore dell'involucro con una soluzione detergente delicata e un panno morbido, finché non è presente alcuna contaminazione. Risciacquare accuratamente la finestra con acqua pulita e asciugare con un panno che non lascia pelucchi.
4. Testare il rivelatore di fiamma con un simulatore di fiamma.
5. Rimettere in servizio il rivelatore di fiamma.

6 Conservazione

Conservare il prodotto nella confezione originale, all'asciutto e in assenza di sporcizia. Proteggere dall'irraggiamento termico e dal sole.

7 Trasporto

Trasportare il prodotto nella sua confezione originale.

8 Smaltimento



Il presente prodotto non può essere smaltito come rifiuto urbano. Esso è perciò contrassegnato con il simbolo posto qui accanto. Dräger ritira gratuitamente questo prodotto. Informazioni al riguardo vengono fornite dai rivenditori nazionali e da Dräger.

9 Dati tecnici

Informazioni sul rivelatore

Modello:	Dräger Flame 1750 H2
Tipo:	Rivelatore di fiamma IR multispettro (triplo)
Regione spettrale:	Tre lunghezze d'onda nell'intervallo da 2,4 a 3,25 µm
Applicazione:	Rilevamento di fiamma/incendio in caso di incendi da idrogeno e idrocarburi

Specifiche elettriche

Tensione di alimentazione:	18-32 VCC (24 VCC nominali), inclusa l'ondulazione residua
Ondulazione residua di alimentazione:	1 Vpk - pk
Consumo di potenza con riscaldatore spento:	3 W
Consumo di potenza con riscaldatore acceso:	12 W (24 VCC nominali)
Tensione di spegnimento:	<18 VCC

Specifiche meccaniche

Dispositivo	
Materiale dell'involucro:	Lega di alluminio di grado HE30 (senza rame e magnesio) Acciaio inox 316
Finitura:	Finitura verniciata a polvere del colore blu Dräger
Peso:	Alluminio: 2,5 kg (5,5 lb) Acciaio inox: 6 kg (12,1 lb)

Dimensioni:	220 mm x 100 mm (8,7 in x 3,9 in)
Ingressi cavo:	M25 o 3/4 " NPT (ingressi doppi)
Misura del filo del morsetto:	2,5 mm ² (14 AWG)
Protezione dagli agenti esterni:	IP67 (NEMA 6P)
Staffa di montaggio	
Attacco di supporto:	M8 (quantità: 2)
Intervallo di calibrazione verticale:	0-45°
Intervallo di calibrazione orizzontale:	±45°

Specifiche ambientali

Temperatura ambiente di funzionamento:	Da -60 a +85 °C (da -76 a +185 °F)
Temperatura ambiente di conservazione:	Da -60 a +85 °C (da -76 a +185 °F)
Umidità relativa:	0-100 % (senza condensa)

Specifiche di funzionamento

Portata del rivelatore (profondità di campo):	2-40 m (6-131 ft)
Gamma di sensibilità:	Media (predefinita in fabbrica) e alta
Tempo di risposta del rivelatore:	4-30 s
Campo visivo orizzontale:	90°
Campo visivo verticale:	90°
Impostazione dell'allarme:	Di tipo non persistente con reset automatico dopo 15 s (predefinito) O di tipo persistente finché non si tolga potenza al rivelatore.
Funzione di autodiagnosi:	Sì, nessuna verifica ottica automatica continua tramite specchietto

Ottica riscaldata	Sì
Stato del LED	LED a tre stati
Opzioni di uscita:	0(4)-20 mA, HART [®] 7, contatti relè (allarme e guasto)
Relè:	2 contatti relè – allarme e guasto. SPST, 2 A a 30 VCC
Comunicazione/configurazione:	RS485 e HART [®] 7
RFI/CEM:	Conforme a IEC 61000
Ritardo di reset accensione:	5 s

10 Elenco per gli ordini

Descrizione	Numero d'ordine
Varianti del modello Dräger Flame 1750	
2 x M25, alluminio	3724447
2 x M25, acciaio inox	3724446
2 x 3/4" NPT, alluminio	3724445
2 x 3/4" NPT, acciaio inox	3724444
Simulatore di fiamma	
Simulatore di fiamma Dräger FS-5000	4209307
Accessori	
Staffa standard, acciaio inox 316	3718732
Staffa per applicazioni navali e marine, acciaio inox 316	3701298
Protezione dalla luce solare, modelli Flame 1x00/3x00/5x00	3701299
Kit supporto, asta da 2"	3701300

Descrizione	Numero d'ordine
Kit supporto, asta da 3"	3701301
Kit supporto, asta da 4"	3701302
Kit con guarnizioni di riserva per il rivelatore, filettature metriche	3701303

i Varianti aggiuntive di ingresso cavo disponibili su richiesta.

Inhoudsopgave

1	Voor uw veiligheid	89	10	Bestellijst	100
1.1	Algemene veiligheidsinformatie	89			
1.2	Veiligheidsinformatie met betrekking tot het product	89			
1.3	Betekenis van de waarschuwingen	89			
1.4	Merken	90			
2	Beschrijving	90			
2.1	Productoverzicht	90			
2.2	Functiebeschrijving	91			
2.3	Beoogd gebruik	92			
2.4	Gebruiksbeperkingen	92			
2.5	Goedkeuringen	92			
2.6	Uitleg van type-identificerende markeringen en symbolen	93			
3	Montage	93			
3.1	Installatievoorwaarden	93			
3.2	Dekking van de detector	93			
3.3	Stroom- en kabelvereisten	94			
3.4	Installatie	94			
3.5	Inbedrijfstelling	97			
4	Probleemoplossing	98			
5	Onderhoud	98			
5.1	Onderhoudsintervallen	98			
5.2	Onderhoudsprocedure	99			
6	Opslag	99			
7	Transport	99			
8	Afvoeren	99			
9	Technische gegevens	99			

1 Voor uw veiligheid

1.1 Algemene veiligheidsinformatie



- Het is belangrijk om voor gebruik van dit product de gebruiksaanwijzing zorgvuldig door te lezen.
- De gebruiksaanwijzing strikt opvolgen. De gebruiker moet de aanwijzingen volledig begrijpen en strikt opvolgen. Het product mag uitsluitend worden gebruikt voor de doeleinden zoals gespecificeerd in het document onder 'Beoogd gebruik'.
- Gooi deze gebruiksaanwijzing niet weg. Zorg ervoor dat de gebruiksaanwijzing wordt bewaard en op de juiste manier wordt opgevolgd door de gebruiker van het product.
- Dit product mag alleen worden gebruikt door opgeleid, competent en deskundig personeel.
- Maak geen gebruik van defecte of onvolledige producten. Voer geen aanpassingen uit aan het product.
- Stel Dräger op de hoogte indien zich fouten of defecten in de onderdelen voordoen.
- Lokale en nationale voorschriften die op dit product van toepassing zijn strikt opvolgen.
- Uitsluitend opgeleid, competent en deskundig personeel mag het product, zoals in deze gebruiksaanwijzing omschreven, inspecteren, repareren en onderhouden (zie "Onderhoud", pagina 98). Onderhoudswerkzaamheden die in deze gebruiksaanwijzing niet gedetailleerd zijn omschreven, mogen uitsluitend worden uitgevoerd door Dräger of door Dräger opgeleid, competent en deskundig personeel. Dräger adviseert het afsluiten van een Dräger-servicecontract.
- Maak voor onderhoudswerkzaamheden uitsluitend gebruik van originele Dräger-onderdelen en -toebehoren. Anders kan de juiste werking van het product niet worden gewaarborgd.

1.2 Veiligheidsinformatie met betrekking tot het product

- Dit product is goedgekeurd volgens de ATEX-richtlijn 2014/34/EU. Het mag uitsluitend worden gebruikt volgens de voorwaarden die zijn vastgelegd in het goedkeuringscertificaat.
- Bij de installatie, het gebruik en het onderhoud van het product dienen alle ter plaatse geldende vergunningen, procedures en praktijken te worden nageleefd.
- Het apparaat dient te worden geïnstalleerd op een plaats met een laag risico op mechanische beschadiging.

1.3 Betekenis van de waarschuwingen

In dit document worden de volgende waarschuwingen gehanteerd om de gebruiker te waarschuwen voor mogelijke gevaren. De betekenissen van de waarschuwingen zijn als volgt gedefinieerd:

Waarschuwingssymbool	Signaalwoord	Classificatie van de waarschuwing
	WAARSCHUWING	Wijst op een potentieel gevaarlijke situatie. Wanneer deze niet wordt voorkomen, kan dit leiden tot de dood of ernstig letsel.
	VOORZICHTIG	Wijst op een potentieel gevaarlijke situatie. Wanneer deze niet wordt voorkomen, kan dit leiden tot ernstig letsel. Kan ook worden gebruikt als waarschuwing tegen ondeskundig gebruik.
	AANWIJZING	Wijst op een potentieel gevaarlijke situatie. Wanneer deze niet wordt voorkomen, kan dit leiden tot schade aan het product of het milieu.

1.4 Merken

Merk	Merkeigenaar
HART®	HART Communication Foundation

De volgende internetpagina vermeldt de landen waar de merken van Dräger geregistreerd zijn: www.draeger.com/trademarks.

De vermelde handelsmerken zijn alleen in bepaalde landen gedeponneerd en niet noodzakelijkerwijs in het land waarin dit materiaal wordt uitgebracht.

2 Beschrijving

2.1 Productoverzicht

De Dräger Flame 1750 H2 is een multispectrale (drievoudige) infrarood-vlamdetector die speciaal is ontworpen om waterstofbranden te detecteren. Hij maakt gebruik van drie infrarood sensoren, digitale signaalverwerkingshardware en firmware-algoritmen om de vlamkarakteristieken te interpreteren. Hij kan onafhankelijk werken; er is geen externe centrale vereist voor de normale functies. De vlamdetector kan in brandcentrales van Dräger en derden worden geïntegreerd.

De vlamdetector omvat de volgende hoofdcomponenten:

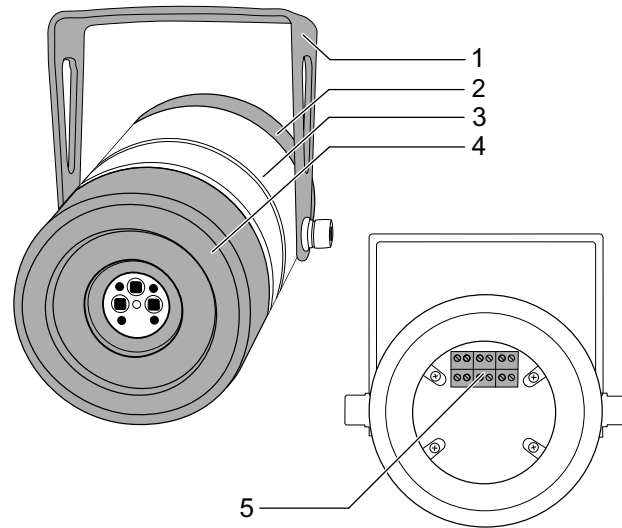

51342

- 1 Montagebeugel
- 2 Achterklep behuizing
- 3 Behuizing
- 4 Frontplaat behuizing (inclusief de lens)
- 5 Klemmenaansluitingen

De vlamdetector wordt voormonteerd geleverd, inclusief de montagebeugel. Hij wordt echter geleverd zonder montagesteun en bevestigingen, kabels of wartels.

2.2 Functiebeschrijving

2.2.1 Gevoeligheid

De gevoeligheid van de vlamdetector voor brand is afhankelijk van: de brandstofbron en hoe die vrijkomt, de omvang van de brand en de afstand tot de brand, de oriëntatie van de vlamdetector en de plaatselijke omgevingscondities. De typische cijfers zijn gebaseerd op interne tests, behalve wanneer ze zijn gemarkeerd met het Factory Mutual (FM) logo. In dat geval zijn de tests uitgevoerd en gecertificeerd door FM. Net als bij alle tests moeten de resultaten worden geïnterpreteerd op basis van de individuele toepassing met inachtneming van alle mogelijke variabelen. De gevoeligheid van de vlamdetector voor verschillende brandstofbronnen is afhankelijk van de stralingswarmteafgifte van het vuur. De typische responskenmerken van de vlamdetector bij hoge gevoeligheid (40 meter) worden weergegeven in de volgende tabel:

Brandstof	Omvang brand	Afstand	FM-gecertificeerd
Waterstofbrand	0,9 m (36 in.) pluimbrand	40 m (131 ft)	Ja
Spiritusbrand	0,09 m ² (1 ft ²) pan-brand	20 m (65 ft)	Ja
Methanolbrand	0,09 m ² (1 ft ²) pan-brand	20 m (65 ft)	Ja
n-heptaan panbrand	0,09 m ² (1 ft ²) pan-brand	12 m (40 ft)	Ja
Methaanbrand	0,9 m (36 in.) pluimbrand	30 m (100 ft)	

De vlamdetector heeft twee gevoeligheidsinstellingen om een flexibel gebruik bij een groot aantal toepassingen te garanderen en te voorkomen dat de detectoren in elkaars bereik komen.

Volgens de norm FM 3260 is de vlamdetector zeer ongevoelig voor gangbare bronnen van valse alarmen, zoals hete voorwerpen en hete werkzaamheden.

2.2.2 Zichtveld

De vlamdetector heeft een horizontaal zichtveld van 90° en een verticaal zichtveld van 90°. Het typische zichtveld en detectiebereik van een pluimbrand van waterstof van 0,9 m bij standaardgevoeligheid wordt hieronder geïllustreerd. 100% = 40 m

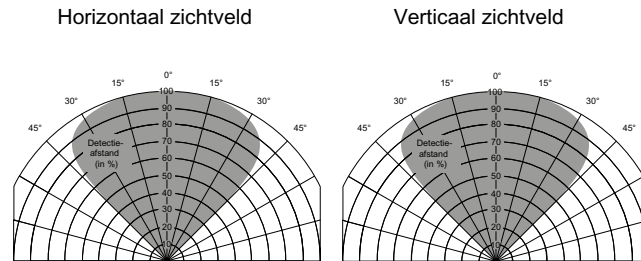

2.2.3 Geavanceerde optische verificatie

Op het paneel van de detector bevinden zich drie infrarooddetectoren die licht uitstralen op de interne en externe oppervlakken van de saffieren lens. De weerkaatsingen van het infrarode licht worden constant bewaakt door de detector. Indien ze worden verstoord door vervuiling aan de binnenkant of de buitenkant van de lens, meldt de detector een optische storing.

De optica van de vlamdetector kan eveneens worden gecontroleerd met behulp van de Dräger FS-5000 vlamsimulator (serienummer J01001 en hoger).

2.2.4 Explosieveiligheid

De vlamdetector is gecertificeerd voor gebruik in een aantal explosiegevaarlijke omgevingen. De explosieveiligheidsgoedkeuring is geldig voor het gebruik van het apparaat in omgevingen waar mengsels van lucht en brandbare gassen en dampen aanwezig zijn onder atmosferische omstandigheden. De explosieveiligheid geldt niet voor gebruik in met zuurstof verrijkte omgevingen.

⚠ WAARSCHUWING**Explosiegevaar!**

Een beschadigde vlamweg kan tot een explosie leiden. Het openen van de vlamdetector in een explosiegevaarlijke omgeving kan een explosie veroorzaken.

- ▶ De vlamdetector niet openen in een explosiegevaarlijke omgeving.
- ▶ Ervoor zorgen dat de vlamweg van de vlamdetector niet wordt beschadigd tijdens de installatie.

⚠ VOORZICHTIG**Risico op beschadiging van het apparaat!**

Een onjuiste demontage van de vlamdetector kan het apparaat beschadigen.

- ▶ Alleen correct opgeleid onderhoudspersoneel mag de behuizing openen.

2.2.5 Statusaanduiding

De status van de vlamdetector wordt aangeduid door de kleur van een status-LED onder de lens:

LED	Status
Permanent UIT	Geen stroom/emstige interne storing
Brandt permanent groen	Apparaat functioneert correct
Knippert groen	24 V/0 Vdc polariteit omgekeerd
Brandt permanent geel	Storing
Rood	Alarm
Knippert twee maal geel bij opstarten	Ingesteld op standaard gevoeligheid (30 m)
Knippert vier maal geel bij opstarten	Ingesteld op hoge gevoeligheid (40 m)

2.3 Beoogd gebruik

De vlamdetector is ontworpen voor gebruik in zones waar een explosiegevaarlijke atmosfeer aanwezig kan zijn.

Hij wordt gebruikt om een zone te bewaken en de nodige acties in gang te zetten wanneer hij een brand of een vlam detecteert in het zichtveld.

2.4 Gebruiksbeperkingen

- De vlamdetector is niet goedgekeurd voor gebruik in met zuurstof verrijkte omgevingen.
- Aangezien de vlamdetector op vlammen reageert, kan hij niet worden gebruikt op plaatsen waar fakkelpijpen en andere open vlammen zich in het zichtveld bevinden, zonder valse alarmen te genereren.
- De vlamdetector kan worden gehinderd door zeer dichte mist, rook of andere deeltjes in de lucht.
- Wanneer de hoogste gevoeligheid is ingesteld, mogen er geen booglaswerkzaamheden plaatsvinden op minder dan 10 m van de vlamdetector.

2.5 Goedkeuringen

Ter informatie – certificaatnummers kunnen veranderen.

Parameter	Instantie/ Norm	Goedkeuring	Certificaat
Certificering voor explosiegeveiligheid	ATEX	II 2 G Ex db IIC T4 Gb IP67	FM21ATEX0012X
Certificering voor explosiegeveiligheid	NEC 505	Klasse 1, Zone 1 AEx db IIC T4	
Certificering voor explosiegeveiligheid	NEC 500	Klasse 1, Divisie 1, Groepen B, C, D T4	
Certificering voor explosiegeveiligheid	IECEX	Ex db IIC T4 Gb IP67	IECEX FMG 21.0009X
Overzicht van brandweerdiensten in de VS	FM	Klasse 3260, 3810	FM23FPCA0002 & FM23FPUS0065
Overzicht van brandweerdiensten in Europa	FM	EN 54 Deel 10 2002	2809-CPR-E0019
Met CE-markering (Emissies)	Element	EN 61000-6-3:2007 A1:2011	

Parameter	Instantie/ Norm	Goedkeuring	Certificaat
Met CE-markering (Immuniteit)	FM	EN 50130-4 2011 A1:2014	
IEC 61508	Exida	SIL 2-gecertificeerd	
Klasserichtlijn	DNV-GL	DNVGL-CG-0339	
Bescherming tegen indringing (IP)	FM	IP67, NEMA Type 6P	

Andere normen worden vermeld in het EU DoC aan het einde van dit document.

2.6 Uitleg van type-identificerende markeringen en symbolen

De vlamdetector is voorzien van een sticker die de certificering en de condities waarin hij kan functioneren, vermeldt.

De sticker hieronder is slechts een voorbeeld.



3 Montage

3.1 Installatievoorwaarden

Bij het kiezen van een montagepositie voor de vlamdetector moet rekening worden gehouden met het volgende:

- De vlamdetector dient een onbelemmerd zicht te hebben op de te beschermen zones.
- De montagepositie dient vrij te zijn van vibraties of bewegingen.
- De montagepositie dient de vlamdetector voldoende te ondersteunen en moet een horizontale afstelling mogelijk maken.
- De vlamdetector dient minstens 10° tot 20° naar boven gericht te worden. Dit vermindert de afzetting van schadelijke stoffen op de lens.

- De vlamdetector dient te worden beschermd tegen bronnen van impactschade of scheefstand.
- De vlamdetector dient te worden geïnstalleerd op een zo groot mogelijke afstand van plaatselijke mogelijke bronnen van elektrische storing, zoals röntgenstralen, RF-interferentie (radiofrequentie) of elektrostatische ontlading.
- De detector dient voldoende dekking te bieden voor alle mogelijke gevaren van de bewaakte zone (eventueel zijn meerdere detectoren vereist), rekening houdend met opstoppingen en obstakels.
- De blootstelling van de lens op de frontplaat aan schadelijke stoffen, zoals olie, water (spatwater, regen en stuifwater van de zee), sneeuw en ijs, dient te worden geminimaliseerd. Wanneer de vlamdetector op een lage plaats moet worden gemonteerd, dient vervuiling van het apparaat door apparatuur die zich boven de montagepositie bevindt, te worden voorkomen.
- Indien bij het uitbreken van de brand een accumulatie van dichte rook kan worden verwacht, dient de vlamdetector waar mogelijk 1 - 2 m onder het plafond te worden gemonteerd.
- De vlamdetector dient toegankelijk te zijn voor onderhoud (bijvoorbeeld directe toegang, toegang via ladder of steiger).
- De montagesteunen dienen compatibel te zijn met de montagebeugels van de vlamdetector.
- Voorkom dat de vlamdetector een direct of weerkaatst zicht heeft op bronnen van vlammen die tijdens de normale activiteiten worden gebruikt, zoals fakkelpijpen.
- De vlamdetector mag niet direct tegenover hete oppervlakken worden geplaatst.

Deze voorwaarden zijn cruciaal voor een geslaagde installatie. Ze dienen te worden nageleefd tijdens het gedetailleerde ontwerp, de constructie en de inbedrijfstelling van een branddetectiesysteem.

3.2 Dekking van de detector

Een softwareanalyse van het daadwerkelijke zichtveld van de detector kan vereist zijn om een adequate dekking van de gevaren te garanderen. Deze analyse kan eveneens worden gebruikt om het aantal detectoren en de configuratie van het circuit te optimaliseren.

3.3 Stroom- en kabelvereisten

De vlamdetector vereist een voedingsspanning van 18 - 32 Vdc op de ingangsklemmen.

Keuze van de kabel

De plaats van installatie en de plaatselijk geldende regelgeving en normen bepalen de kabelspecificatie.

De bedrijfstemperatuur van de voor de installatie te gebruiken kabel dient meer dan 25 °C boven de maximale omgevingstemperatuur te liggen.

AANWIJZING

Risico op beschadiging van het apparaat!

De kabelingang van de vlamdetector is uitgerust met een interne stop aan de onderkant van de draad. Een interne IP-dichtingsring wordt op de stop geplaatst om de bescherming tegen binnendringing te handhaven. Hierdoor zullen de draden van de kabelwartel zichtbaar zijn.

- ▶ Niet te strak aandraaien.

De installatie en de plaatselijk geldende regelgeving en normen bepalen de algemene kabelspecificatie. In deze paragraaf worden de geschikte kabeleigenschappen voor een correcte werking van de vlamdetector gespecificeerd.

De onderstaande tabel geeft de absolute maximale kabel lengtes weer op basis van een 18 - 32 Vdc-voeding. Kabelafschermingen niet op de detectorbehuizing aarden.

Aantal vlamdetectors	Maximum-stroom (W)	Maximale kabel-lengte (m) voor geleiders van 1,5 mm ² (12 Q/km)	Maximale kabel-lengte (m) voor geleiders van 2,5 mm ² (7,6 Q/km)
Eén – verwarming aan	12 W @ 24 Vdc	500	780
Eén – verwarming uit	3 W @ 24 Vdc	2000	3000

Kabeldoorsnede (mm ²)	American Wire Gauge (AWG)	Typische geleiderweerstand per km (3280 ft) DC Q/km bij (ongeveer) 20 °C
0,5	22	36
1	18	19
1,5	16	12
2,5	14	7,6

3.4 Installatie

⚠ VOORZICHTIG

Risico op beschadiging van het apparaat!

De vlamdetector kan worden beschadigd door hoogspanningsisolatietesten en andere kabeltestactiviteiten. Hij mag pas na afloop van deze testen worden geïnstalleerd. De elektronica van de detector dient te worden beschermd tegen mechanische beschadiging en tegen externe bronnen van elektromagnetische storingen, zoals röntgenstralen, RF-interferentie en elektrostatische ontlading. De detector mag niet direct naar de zon gericht zijn.

- ▶ De behuizing niet laten vallen of omstoten; dit kan de assemblage van de detector beschadigen.
- ▶ Alleen correct opgeleid onderhoudspersoneel mag de behuizing openen.

ⓘ Dräger raadt aan om vóór de installatie van de vlamdetector te controleren of de montageplaats tijdens de constructie eventueel wijzigingen heeft ondergaan die de dekking van de detector kunnen beïnvloeden.

3.4.1 Mechanische installatie

De montagebeugel maakt een aanpassing van de verticale oriëntatie van de vlamdetector van 0 tot 45° en een horizontale rotatie tot 90° mogelijk.

1. Bevestig de montagebeugel op een stevige en stabiele montageplaats met behulp van 8 mm bevestigingen (niet meegeleverd).
2. De vlamdetector kan zowel op een horizontaal als een verticaal oppervlak worden gemonteerd.

3. De vlamdetector zodanig richten dat hij de gewenste dekking biedt en stevig op zijn plaats bevestigen. De vlamdetector zodanig oriënteren dat de status-LED en de aardingsbout zich direct onder de lens bevinden.

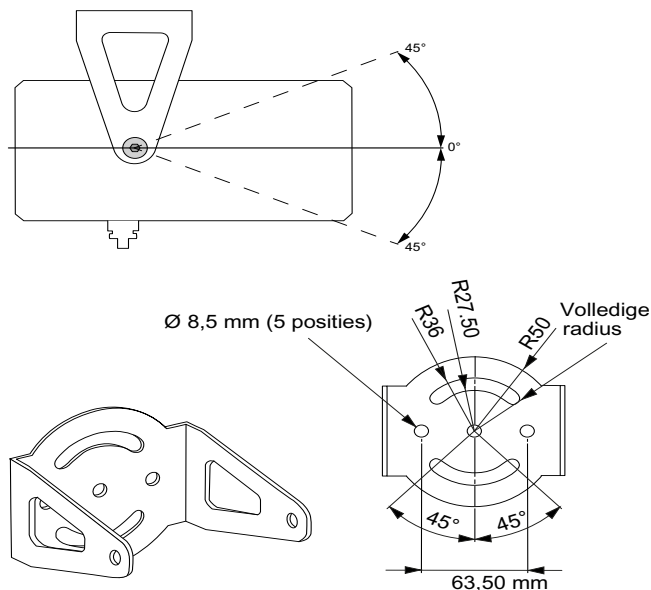

50290

3.4.2 Elektrische installatie – algemene informatie

De vlamdetector kan functioneren via een standaard 3- of 4-draads aansluiting. Er zijn twee types alarmuitgangen tegelijkertijd beschikbaar:

- 0-20 mA
- Relais (alarm en storing)

Gebeurtenis	Uitgang (in mA)
Stroom-/detectorstoring	0
Storing voedingsspanning laag	1
Optische storing	1,5
Detector werkt normaal	4
Alarm	18
*Aux-alarm – configureerbaar	20
Overschrijding	21

Opmerkingen:

- De tolerantie op de bovenstaande uitgangen bedraagt +/-0,3 mA stroom met een maximum lusweerstand van 500 ohm.
- Bijkomende 0-20 mA waarden kunnen worden geconfigureerd en moeten, indien nodig, worden gespecificeerd bij de bestelling. Het optische storings signaal kan op 2 mA worden geconfigureerd in plaats van op 1,5 mA en het alarmsignaal kan worden verhoogd tot 20 mA.¹⁾
- Het HART® 7 protocol is op het 0-20 mA signaal gesuperponeerd om toegang te verlenen tot meer diagnostische informatie.

De volgende afbeelding toont de interne aansluitingen van de alarm- en storingsrelaiscontacten en -jumper. Voor de duidelijkheid wordt eveneens elke veldaansluiting getoond op deze afbeelding.

1) De vlamdetector kan in de fabriek worden geconfigureerd met een Aux-alarmvertraging (20 mA) tussen 0 s en 10 s in stappen van 1 seconde bovenop de normale responstijden van het 18 mA alarmsignaal. Wanneer het Aux-alarmsignaal wordt vertraagd, wordt het 20 mA signaal voorafgegaan door het 18 mA alarmsignaal, om de normale responstijden te bereiken zoals getest door Factory Mutual volgens FM 3260. Als het 20 mA alarmsignaal wordt vertraagd, wordt het als een Aux-alarmniveau beschouwd.

De eind- en alarmweerstand moeten worden berekend op basis van de eisen van de centrale.

⚠ VOORZICHTIG

Risico op beschadiging van het apparaat!

De vlamdetector moet correct worden geaard. Een onjuiste of ontbrekende aarding kan elektrische interferentie in het apparaat veroorzaken. Metrische kabelingen zijn voorzien van een interne stop, waardoor de draden na de montage zichtbaar zijn. Wanneer de wartels te strak worden aangespannen, kan zowel de kabelingang als de wartel beschadigd raken.

- ▶ De vlamdetector correct aarden.
- ▶ De kabelwartels niet te strak aanspannen.

i In de bedrading van de vlamdetector moet een spiraal van 2 m voorzien zijn. Hierdoor kan de detector worden verplaatst, indien plaatselijke obstakels, zoals buizen en kabelgoten, het zicht van de detector op het plaatselijke gevaar belemmeren.

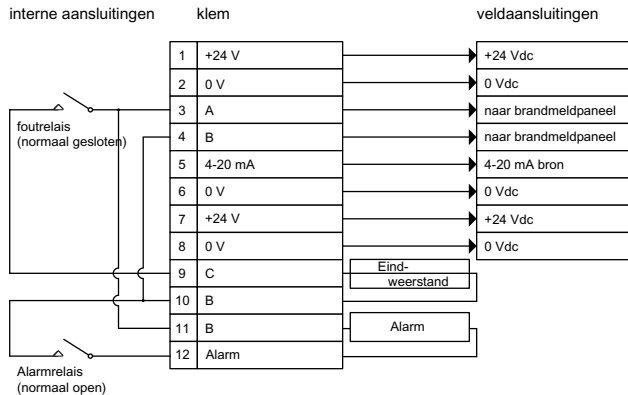

50294

3.4.2.1 Elektrische installatie

1. Alle bijbehorende stroomvoorzieningen isoleren. Ze dienen geïsoleerd te blijven totdat ze benodigd zijn voor de inbedrijfstelling.
2. De aardingsbout van de behuizing aansluiten op een plaatselijk aardingspunt.
3. De afdichtplug(gen) verwijderen van de wartelingen van de behuizing.
4. De kabelwartel op de behuizing monteren. De wartel dient met minstens vijf draden in de behuizing en met de IP-afdichtring aan de onderkant van de draad te worden gemonteerd. De kabel vastdraaien met een moment tussen 15-20 Nm (11-15 lbf ft).
5. De instelschroef op de achterklep van de behuizing losschroeven. De achterklep van de behuizing losschroeven en verwijderen.
6. De kabels op de klemmen aansluiten in een van de volgende configuraties:

0-20 mA uitgang (bron niet geïsoleerd)

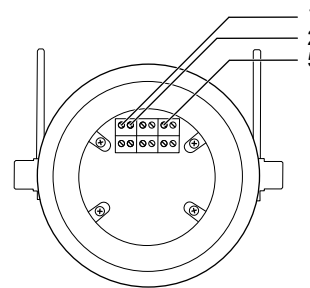

Pin	Beschrijving
1	24 Vdc
2	0 Vdc
5	0-20 mA bron

50286

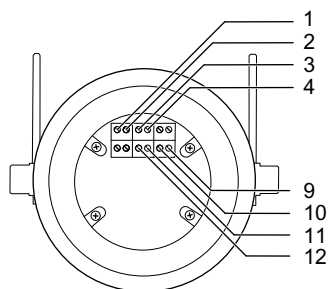
Relaisuitgang (alarm en storing)

Pin	Beschrijving
1	24 Vdc
2	0 Vdc
3	Naar brandmeldpaneel
4	Naar brandmeldpaneel
9	Eindweerstand
10	Eindweerstand
11	Alarmweerstand
12	Alarmweerstand

7. Een gelijkmatige coating van niet-verhardend waterbestendig smeermiddel aanbrengen op de vlamweg, zowel op de achterklep van de behuizing als op de behuizing zelf.

⚠ WAARSCHUWING**Explosiegevaar!**

De vlamdetector niet gebruiken wanneer de achterklep niet met vijf of meer volledige slagen op de behuizing kan worden geschroefd. De detector is dan onvoldoende beveiligd tegen explosies (de vlamweg is te kort) en het gebruik van de detector in een explosiegevaarlijke omgeving kan een explosie veroorzaken.

► Indien dit het geval is, de detector terugsturen naar Dräger voor nakijken/repairatie.

8. De achterklep volledig op de behuizing schroeven. Ervoor zorgen dat de O-ring zich onder het deksel bevindt en dat de instelschroef niet in de draden van de vlamweg of de O-ring wordt geschroefd of deze in de weg zit. De achterklep op zijn plaats bevestigen met de instelschroef.

ⓘ Omkering van de polariteit tussen klem 1 en 2 maakt RS485-communicatie op klem 3 en 4 mogelijk. Het RS485-signaal kan worden gebruikt om te communiceren met de vlamdetector en het apparaat te configureren.

3.5 Inbedrijfstelling

1. Detectoren die in bedrijf gesteld/onderhouden moeten worden, dienen offline te worden geschakeld en te worden geblokkeerd. Detectoren die moeten worden geopend, dienen elektrisch te worden geïsoleerd.
2. De montageonderdelen dienen goed vastgemaakt en onbeschadigd te zijn.
3. De detectorbehuizing dient intact en onbeschadigd te zijn.
4. Alle bijbehorende kabels en wartels dienen correct aangesloten, goed vastgemaakt en onbeschadigd te zijn.
5. De (buitenkant van de) frontplaat van de behuizing reinigen met een mild reinigingsmiddel en een zachte doek totdat alle vervuiling van de lens verwijderd is. De lens grondig afspoelen met schoon water en met een pluisvrije doek afdrogen.

ⓘ De frontplaat dient te worden gereinigd voordat het apparaat onder stroom wordt gezet. De vlamdetector voert een automatische Optische Test Kalibratie uit bij de opstart.

6. De vlamdetector inschakelen.

7. Systeemblokkeringen dienen te worden aangebracht op de alarmuitgang van de detector.
8. De vlamdetector met een vlamsimulator testen. Dräger beveelt de Dräger Flame FS-5000 vlamsimulator aan. De status-led wordt rood wanneer de gesimuleerde vlam wordt gedetecteerd. Indien de vlamdetector niet reageert op de vlamsimulator, contact opnemen met Dräger.
9. De vlamdetector uitschakelen en ervoor zorgen dat een storing in de brandcentrale wordt geïnitieerd. Controleren of de mA-uitgang 0 mA aangeeft.
10. De vlamdetector inschakelen en controleren of de status-led groen is. Ervoor zorgen dat de mA-uitgang 4 mA is en de systeemblokkeringen verwijderen.

4 Probleemoplossing

De binnenkant van de detector bevat geen onderdelen die door de gebruiker dienen te worden onderhouden. Bij vermoeden van een storing in de detectorassemblage, de detector terugsturen naar Dräger voor onderzoek en reparatie.

Bij het onderzoeken van stroomstoringen dient te worden gecontroleerd of alle spanningen bij volle belasting in het werkingbereik (18-32 Vdc) van de vlamdetector liggen.

Contact opnemen met Dräger indien de storing blijft bestaan nadat geprobeerd is de storing te verhelpen of indien de storing niet beschreven is.

Storing	Oorzaak	Oplossing
Led brandt niet	Stroom uitgeschakeld	Stroom inschakelen.
	Geen stroomtoevoer; wijst op een stroomdistributie-oorzaak	Spanningstoevoer van de detector controleren en repareren (zekerin-gen, kabels, aansluitdo-zen enz.)
	Led- of detectorstoring	Neem contact op met Dräger voor verdere maatregelen.

Storing	Oorzaak	Oplossing
Gele led brandt permanent	Optische oorzaak	Lens op de frontplaat van de behuizing reinigen.
	Laagspanningsoorzaak	Spanningstoevoer van de detector controleren en repareren (zekerin-gen, kabels, aansluitdo-zen enz.)
	Onbekende oorzaak	Neem contact op met Dräger voor verdere maatregelen.
Groene led knippert	Stroompolariteit omgekeerd	Controleren of de voedingskabels van de detector correct zijn aangesloten.

5 Onderhoud

De binnenkant van de detector bevat geen onderdelen die door de gebruiker dienen te worden onderhouden. Eenmaal geïnstalleerd zijn er geen onderdelen in de vlamdetector die door de gebruiker dienen te worden onderhouden. De enige onderhoudsvereisten zijn: ervoor zorgen dat de detector correct werkt en dat de lens op de frontplaat van de behuizing schoon is.

5.1 Onderhoudsintervallen

Onderdeel/systeem	Taak	Om de 6 maanden	Om de 12 maanden
Behuizing	Inspecteren en reinigen	Ja	
Volledige apparaat	Functietest	Ja	
Volledige apparaat	Gedetailleerde Ex-inspectie		Ja

Dit onderhoudsschema is uitsluitend bedoeld als richtlijn. Het daadwerkelijk vereiste onderhoud is afhankelijk van de gebruiksomgeving en de waarschijnlijkheid van schade of de vervuilingsgraad door olie, stofwater van de zee, spatwater, enz. Dräger raadt aan om de onderhoudsverslagen regelmatig na te kijken en de onderhoudsperiode aan de gebruiksomgeving aan te passen.

De periodieke onderhoudsbeurten dienen te worden uitgevoerd in overeenstemming met de goede praktijken of de plaatselijke regelgeving. In Europa is bijvoorbeeld EN 60079-17 van toepassing.

5.2 Onderhoudsprocedure

1. De vlamdetector offline schakelen en bijbehorende alarmeren blokkeren.
2. De montageonderdelen, kabels, wartels en behuizing inspecteren. Deze dienen goed vastgemaakt, correct gemonteerd en onbeschadigd te zijn.
3. De lens op de frontplaat van de behuizing reinigen met een mild reinigingsmiddel en een zachte doek totdat alle vervuiling verwijderd is. De lens grondig afspoelen met schoon water en met een pluisvrije doek afdrogen.
4. De vlamdetector met een vlamsimulator testen.
5. De vlamdetector opnieuw in bedrijf nemen.

6 Opslag

Het product in de originele verpakking droog en beschermd tegen vuil bewaren. Tegen rechtstreeks zonlicht en warmtestraling beschermen.

7 Transport

Transporteer het product in de originele verpakking.

8 Afvoeren



Dit product mag niet als huishoudelijk afval worden afgevoerd. Daarom is het gekenmerkt met het hiernaast afgebeelde symbool.

Dräger neemt dit product kosteloos terug. Verdere informatie is verkrijgbaar bij de nationale verkooporganisatie en bij Dräger.

9 Technische gegevens

Informatie over de detector

Model:	Dräger Flame 1750 H2
Type:	Multispectrale (drievoudige) infraroodvlamdetector
Spectraalbereik:	Drie golflengtes in het bereik van 2,4 tot 3,25 µm
Toepassing:	Vlam-/branddetectie van waterstof- en koolwaterstofbranden

Elektrische specificatie

Voedingsspanning:	18-32 Vdc (24 Vdc nominaal) inclusief rimpelspanning
Voedingsrimpel:	1 Vpk - pk
Stroomverbruik met uitgeschakelde verwarming:	3 W
Stroomverbruik met ingeschakelde verwarming:	12 W (24 Vdc nominaal)
Uitschakelspanning:	<18 Vdc

Mechanische specificatie

Apparaat	
Materiaal behuizing:	Aluminiumlegering kwaliteit HE30 (vrij van koper en magnesium) Roestvrij staal 316
Afwerking:	Poedercoating in Dräger-blauw
Gewicht:	Aluminium: 2,5 kg (5,5 lb) Roestvrij staal: 6 kg (12,1 lb)
Afmetingen:	220 mm x 100 mm (8,7 in x 3,9 in)

Kabelingangen:	M25 of 3/4" NPT (dubbele ingangen)
Afmetingen aansluitdraad:	2,5 mm ² (14 AWG)
Bescherming tegen indringing (IP):	IP67 (NEMA 6P)
Montagebeugel	
Bevestiging van de steun:	M8 (aantal: 2)
Verticaal instelbereik:	0-45°
Horizontaal instelbereik:	±45°
Omgevingsspecificaties	
Omgevingstemperatuur in werking:	-60 tot +85 °C (-76 tot +185 °F)
Omgevingstemperatuur bij opslag:	-60 tot +85 °C (-76 tot +185 °F)
Relatieve vochtigheid:	0-100% (niet condenserend)
Gebruiksspecificaties	
Detectorbereik (scherptediepte):	2-40 m (6-131 ft)
Gevoeligheidsbereik:	Gemiddeld (fabrieksinstelling) en hoog
Responstijd detector:	4-30 s
Horizontaal zichtveld:	90°
Verticaal zichtveld:	90°
Alarminstelling:	Niet-vergrendelend met automatische reset na 15 s (standaard) OF vergrendeld totdat de stroom van de detector wordt uitgeschakeld.
Zelftest:	Ja – geen spiegel, permanente automatische optische controle
Verwarmde optica	Ja
LED-status	Driekleuren-LED

Uitgangsopties:	0(4)-20 mA, HART [®] 7, relaiscontacten - alarm en storing
Relais:	2 relaiscontacten – alarm en storing. SPST, 2 A bij 30 Vdc
Communicatie/configuratie:	RS485 en HART [®] 7
RFI/EMC:	Voldoet aan IEC 61000
Resetvertraging stroom aan:	5 s

10 Bestellijst

Beschrijving	Onderdeelnummer
Dräger Flame 1750 varianten	
2 x M25, aluminium	3724447
2 x M25, roestvrij staal	3724446
2 x 3/4" NPT, aluminium	3724445
2 x 3/4" NPT, roestvrij staal	3724444
Vlamsimulator	
Dräger FS-5000 vlamsimulator	4209307
Accessoires	
Standaardbeugel, 316 roestvrij staal	3718732
Beugel voor scheepstoepassingen, 316 roestvrij staal	3701298
Zonnescherm, Flame 1x00/3x00/5x00	3701299
Montagekit, 2" pool	3701300
Montagekit, 3" pool	3701301
Montagekit, 4" pool	3701302
Afdichtingskit detector, metrisch	3701303

 Bijkomende varianten van kabelingen verkrijgbaar op aanvraag.

Innholdsfortegnelse

1	For din sikkerhet	103	10	Bestillingsliste.....	114
1.1	Generell sikkerhetsinformasjon	103			
1.2	Produktspesifikk sikkerhetsinformasjon	103			
1.3	Betydning av advarsler	103			
1.4	Merker.....	103			
2	Beskrivelse	103			
2.1	Produktoversikt	103			
2.2	Beskrivelse av egenskaper	104			
2.3	Forskriftsmessig bruk	105			
2.4	Bruksbegrensninger.....	106			
2.5	Godkjennelser.....	106			
2.6	Forklaring av merking og symboler for typeidentifikasjon	106			
3	Montering.....	106			
3.1	Betingelser for installasjon	106			
3.2	Detektordekning.....	107			
3.3	Strøm- og kabelkrav	107			
3.4	Installasjon	108			
3.5	Idriftsettelse	111			
4	Feilsøking	111			
5	Vedlikehold	112			
5.1	Vedlikeholdsintervaller	112			
5.2	Vedlikeholdsprosedyre	112			
6	Lagring	112			
7	Transport	112			
8	Avfallshåndtering.....	112			
9	Tekniske data	112			

1 For din sikkerhet

1.1 Generell sikkerhetsinformasjon



- Les bruksanvisningen før du tar i bruk produktet.
- Følg bruksanvisningen. Brukeren må forstå hele bruksanvisningen og være i stand til å følge anvisningene. Produktet skal bare brukes i henhold til bruksområdet.
- Bruksanvisningen må ikke kastes. Brukeren skal sørge for riktig oppbevaring og forskriftsmessig bruk.
- Bare utdannet og fagkyndig personell skal bruke dette produktet.
- Feilaktige eller ikke komplette produkter skal ikke brukes. Ikke foreta endringer på produktet.
- Dräger skal informeres ved feil på produktet eller produktdele.
- Lokale og nasjonale retningslinjer som angår produktet skal følges.
- Kun opplært og fagkyndig personell skal kontrollere, reparere og vedlikeholde produktet som beskrives i denne bruksanvisningen (se "Vedlikehold", side 112). Vedlikehold som ikke er beskrevet i denne bruksanvisningen skal kun utføres av Dräger eller av fagpersonell opplært av Dräger. Dräger anbefaler at man inngår en serviceavtale med Dräger.
- Bruk bare originale Dräger-deler til vedlikeholdsarbeider. Ellers kan korrekt funksjon av produktet reduseres.

1.2 Produktspesifikk sikkerhetsinformasjon

- Dette produktet er godkjent iht. ATEX-direktivet 2014/34/EU. Det skal kun brukes under de miljøforholdene som står angitt på godkjenningssertifikatet.
- Påse at alle stedstillatelser, prosedyrer og praksiser følges under installasjon, bruk og vedlikehold av produktet.
- Utstyret skal installeres på steder hvor det er liten fare for mekaniske skader.

1.3 Betydning av advarsler

Følgende advarsler anvendes i dette dokumentet for å gjøre brukeren oppmerksom på mulige farer. Betydningen av advarslene defineres som følger:

Varselsymbol	Signalord	Klassifisering av advarsel
	ADVARSEL	Angir en potensiell faresituasjon. Hvis man ikke unngår denne situasjonen, kan det føre til dødsulykker eller alvorlige personskader.
	FORSIKTIG	Angir en potensiell faresituasjon. Hvis man ikke unngår denne situasjonen, kan det føre til personskader. Kan også brukes som advarsel mot feil bruk.
	MERKNAD	Angir en potensiell faresituasjon. Hvis den ikke forhindres, kan det medføre personskader eller skader på produkt eller miljø.

1.4 Merker

Merke	Merkeieier
HART®	HART Communication Foundation

Følgende nettside har informasjon om landene der varemerker fra Dräger er registrert: www.draeger.com/trademarks.

Varemerkene som nevnes er bare registrert i visse land og ikke nødvendigvis i landet der dette materialet utgis.

2 Beskrivelse

2.1 Produktoversikt

Dräger Flame 1750 H₂ er en multispektral (trippel) IR-flammedetektor som er spesialdesignet for å registrere hydrogenbranner. Den bruker tre infrarødsensorer samt maskin- og fastvarealgoritmer for digital signalbehandling til å tolke strålekaraktistikkene til flammer. Den kan drives uavhengig; det kreves ikke eksternt kontrollutstyr for normal funksjon. Flammedetektoren kan integreres i kontrollsystemer fra Dräger og tredjeparter.

Flammedetektoren består av følgende hovedkomponenter:

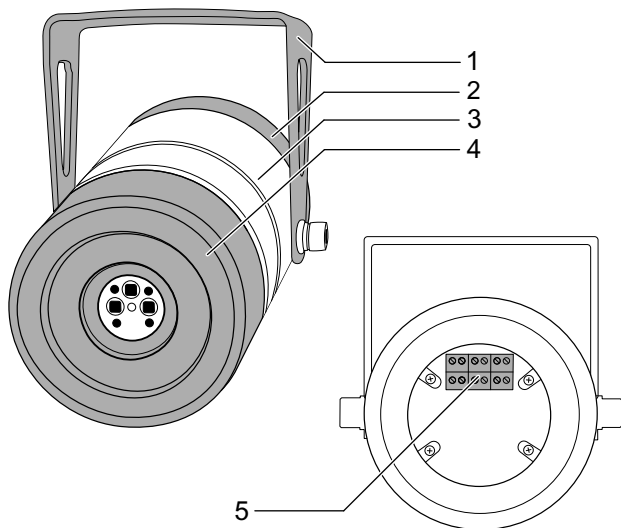

- 1 Festebrakett
- 2 Bakdeksel
- 3 Hus
- 4 Frontdeksel (inkludert vinduet)
- 5 Terminalkoblinger

Flammedetektoren leveres sammenstilt og inkluderer festebraketten. Den leveres imidlertid ikke med en festestøtte, festematerialer, kabler eller gjennomføringer.

2.2 Beskrivelse av egenskaper

2.2.1 Følsomhet

Flammedetektorens følsomhet overfor brann er en funksjon av: drivstoffkilden og hvordan det slippes ut; brannens størrelse og avstand; flammedetektorens orientering og de lokale omgivelsesforholdene. De typiske tallene er basert på interne tester unntatt hvor de er merket med Factory Mutual (FM)-logoen – her er testene utført og sertifisert av FM. Som med alle tester, må resultatene tolkes i henhold til den individuelle anvendelsen og med alle mulige variabler tatt med i betraktningen. Flammedetektorens følsomhet overfor ulike drivstoffkilder avhenger av varmeutstrålingen fra brannen. Typiske responskarakteristikker for flammedetektoren ved høy følsomhet (40 meter) vises i følgende tabell:

Drivstoff	Brannens størrelse	Avstand	FM sertifisert
Hydrogenbrann	0,9 m (36") røyksky	40 m (131 ft)	Ja
Metylert sprit-brann	0,09 m ² (1 ft ²) kar	20 m (65 ft)	Ja
Metanolbrann	0,09 m ² (1 ft ²) kar	20 m (65 ft)	Ja
n-heptan, karbrann	0,09 m ² (1 ft ²) kar	12 m (40 ft)	Ja
Metanbrann	0,9 m (36") røyksky	30 m (100 ft)	

Flammedetektoren har to følsomhetsinnstillinger for å kunne brukes fleksibelt til ulike bruksområder og sikre at detektorene ikke krysspåviser.

I henhold til standarden FM 3260 har flammedetektoren en høy ufølsomhet overfor hyppige falske alarmer som varme gjenstander og varmt arbeid.

2.2.2 Synsfelt

Flammedetektoren har et horisontalt synsfelt på 90° og et vertikalt synsfelt på 90°. Det typiske synsfeltet og påvisbare området for en 0,9 m hydrogenbrann (fjærformet) ved standard følsomhet vises nedenfor. 100 % = 40 m

Horisontalt synsfelt

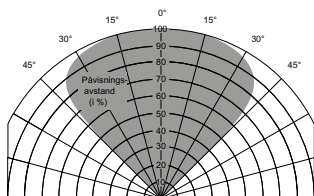

Vertikalt synsfelt

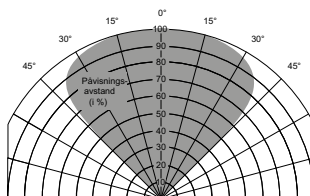

2.2.3 Avansert optisk verifisering

Det er plassert tre infrarøde sendere på fronten av detektoren, disse sender ut lys til de interne og eksterne overflatene av safirlinsen. Refleksjonen av IR-lys overvåkes kontinuerlig av detektoren, og hvis de forstyrres av forurensning på inn- eller utsiden av linsen, signaliserer detektoren en optisk feil.

Flammedetektorens optikk kan også kontrolleres med Dräger Flame Simulator FS-5000 (serienummer fra J01001 og opp).

2.2.4 Beskyttelse mot eksplosiv atmosfære

Flammedetektoren er sertifisert for bruk i enkelte potensielt eksplosive atmosfærer. Godkjennelsen av eksplosjonsbeskyttelsen er gyldig for bruk av enheten i gass/damp-luft-blandinger av brennbare gasser og damp under atmosfæriske forhold. Eksplosjonsbeskyttelsen gjelder ikke for bruk i oksygenberikede atmosfærer.

⚠ ADVARSEL

Eksplosjonsfare!

En skadet flammebane kan føre til en eksplosjon. Det å åpne flammedetektoren i en eksplosiv atmosfære kan føre til en eksplosjon.

- ▶ Åpne aldri flammedetektoren ved nærvær av en eksplosiv atmosfære.
- ▶ Påse at flammedetektorens flammebane ikke skades under installasjonen.

50295

⚠ FORSIKTIG

Fare for skade på enhet!

Feilaktig demontering av flammedetektoren kan skade enheten.

- ▶ Kun riktig opplært servicepersonell skal åpne detektorhuset.

2.2.5 Statusindikator

Statusen til flammedetektoren vises av fargen på status-LED-lampen som befinner seg over linsen:

LED	Status
Fast AV	Ingen strøm / alvorlig intern feil
Fast grønn	Fungerer som den skal
Blinkende grønn	24 V/0 V DC-polaritet er reversert
Fast gul	Feil
Rød	Alarm
To gule blink ved oppstart	Satt til standard følsomhet (30 m)
Fire gule blink ved oppstart	Satt til høy følsomhet (40 m)

2.3 Forskriftsmessig bruk

Flammedetektoren er utformet for bruk på områder som kan inneholde en potensiell eksplosiv atmosfære.

Den brukes til å overvåke et område og utløse nødvendige kontrollhandlinger ved påvisning av brann eller flammer innenfor synsfeltet sitt.

2.4 Bruksbegrensninger

- Flammedetektoren er ikke godkjent for bruk i oksygenberikede atmosfærer.
- Ettersom flammedetektoren påviser flammer, kan den ikke brukes på steder hvor flammeståm og annen åpen ild ligger innenfor synsfeltet dens uten at det vil utløses falske alarmer.
- Flammedetektorens funksjoner kan tilsløres av ekstremt tett tåke, røyk eller andre luftbårne partikler.
- Buesveising skal ikke utføres innenfor 10 m fra flammedetektoren når man bruker den mest følsomme innstillingen.

2.5 Godkjennelser

Til informasjon – sertifikatnummer kan endre seg.

Parameter	Autoritet/standard	Godkjennelse	Sertifikat
Farlig område-sertifisering	ATEX	II 2 G Ex db IIC T4 Gb IP67	FM21ATEX0012X
Farlig område-sertifisering	NEC 505	Klasse 1, sone 1 AEx db IIC T4	
Farlig område-sertifisering	NEC 500	Klasse 1, div. 1, gruppene B, C, D T4	
Farlig område-sertifisering	IECEX	Ex db IIC T4 Gb IP67	IECEX FMG 21.0009X
Amerikansk brannvesenliste	FM	Klasse 3260, 3810	FM23FPCA0002 & FM23FPU0065
Europeisk brannvesenliste	FM	EN 54 del 10 2002	2809-CPR-E0019
CE-merket (utslipp)	Element	EN 61000-6-3:2007 A1:2011	
CE-merket (immunitet)	FM	EN 50130-4 2011 A1:2014	
IEC 61508	Exida	Sertifisert SIL 2-kapabel	
Retningslinjer for klasse	DNV-GL	DNVGL-CG-0339	
Kapslingsgrad	FM	IP67, NEMA-type 6P	

Du finner ytterligere standarder i EU DoC-et i slutten av dette dokumentet.

2.6 Forklaring av merking og symboler for typeidentifikasjon

Flammedetektoren er utstyrt med en etikett som viser sertifiseringen til og forholdene enheten kan drives under.

Følgende etikett kun et eksempel.



3 Montering

3.1 Betingelser for installasjon

Ved valg av festeposisjon for flammedetektoren må følgende tas i betraktning:

- Påse at flammedetektoren har fritt utsyn til områdene som skal beskyttes.
- Påse at festeposisjonen er uten vibrasjoner eller bevegelser.
- Påse at festeposisjonen har tilstrekkelig støtte for flammedetektoren og tillater horisontal justering.
- Påse at flammedetektoren peker nedover med en helningsvinkel på minst 10° til 20°. Dette vil redusere oppbyggingen av skadelige stoffer på linsen.
- Påse at flammedetektoren er beskyttet mot kilder til støtskader og fra å bli slått ut av stilling.
- Installer flammedetektoren så langt borte som mulig fra lokale kilder til mulige elektrisk kryssensitivitet, som røntgenstråler, RF-kryssensitivitet (radiofrekvens) eller elektrostatisk utladning.
- Påse at området som overvåkes har tilstrekkelig detektordekning for alle mulige farer (det kan kreves flere detektorer) med hensyn til eventuelle hindringer eller blokkeringer.
- Minimer eksponeringen av husets frontplatevindu overfor skadelige stoffer som olje, vann (sprinklervann, regn og sjøsprøyt), snø og is. Når flammedetektoren skal monteres i lav høyde, skal man unngå forurensninger fra utstyr som befinner seg over festeposisjonen.

- Hvis det forventes at tykk røyk vil samle seg ved brannstart, skal flammedetektoren monteres 1–2 m under taket hvis mulig.
- Påse at det finnes vedlikeholdstilgang til flammedetektoren (dvs. direkte tilgang via stige eller stillas).
- Påse at festestøttene er kompatible med flammedetektorens festebraketter.
- Påse at flammedetektoren ikke har direkte eller reflektert utsyn til flammekilder som brukes under vanlig drift, som for eksempel flammekåper.
- Påse at flammedetektoren er plassert slik at den ikke peker rett mot varme overflater.

Alle disse tingene er meget viktige for en vellykket installasjon. De skal derfor tas med i betraktningen under utforming, konstruksjon og idriftsettelse av branddetektorsystemet.

3.2 Detektordekning

Programvareanalyse av det faktiske detektorsynsfeltet kan være nødvendig for å sikre tilstrekkelig dekning av farene. Denne analysen kan også brukes til å optimere antallet detektorer og sløyfekonfigurasjonen.

3.3 Strøm- og kabelkrav

Flammedetektoren krever en forsyningsspenning på 18–32 VDC ved inngangsterminalene.

Kabelvalg

Installasjonsstedet samt lokale forskrifter og standarder fastsetter kabelspesifikasjonen.

Den brukte kabelen skal velges med en temperaturvurdering som ligger over 25 °C høyere enn den maksimale omgivelsestemperaturen.

MERKNAD

Fare for skade på enhet!

Kabelinnføringen til flammedetektoren er utstyrt med en intern stopper ved bunnen av gjengene. Det er satt en intern IP-skive på stopperen for å opprettholde kapslingsgraden. Dette vil føre til at gjengene til kabelgjennomføringen er synlige.

- ▶ Ikke stram til for mye.

Installasjonsstedet samt lokale forskrifter og standarder fastsetter den overliggende kabelspesifikasjonen. Dette avsnittet angir egnede kabelegenskaper for å sikre riktig drift av flammedetektoren.

Tabellen nedenfor viser absolutt maksimale kabellengder basert på en 18–32 V DC-strømforsyning. Ikke jord kabelskjerming på detektorhuset.

Antall flammedetektorer	Maksimal effekt (W)	Maksimal kabellengde (m) med 1,5 mm ² ledere (12 Q/km)	Maksimal kabellengde (m) med 2,5 mm ² ledere (7,6 Q/km)
Én – varmeelement på	12 W ved 24 V DC	500	780
Én – varmeelement av	3 W ved 24 V DC	2000	3000

Tverrsnittsareal (mm ²)	AWG-verdi (American Wire Gauge)	Typisk ledemotstand per km (3280 ft) DC Q/km ved (omtrent) 20 °C
0,5	22	36
1	18	19
1,5	16	12
2,5	14	7,6

3.4 Installasjon

⚠ FORSIKTIG

Fare for skade på enhet!

Flammedetektoren kan skades av høyspente isolasjonstester og andre kabeltester. Den skal derfor først installeres etter at slike tester er fullført. Detektorens elektronikk skal beskyttes mot mekanisk skade og eksterne EMI-kilder, som røntgen, RFI og elektrostatisk utladning. Detektoren skal ikke være rettet direkte mot sollys.

- ▶ Ikke mist ned eller støt sammen med detektorhuset, ettersom dette kan skade detektorenheten.
- ▶ Kun riktig opplært servicepersonell skal åpne detektorhuset.

ⓘ Før flammedetektoren installeres anbefaler Dräger at festestedet sjekkes for å sikre at det ikke har blitt gjort endringer under konstruksjonen som vil påvirke detektordekningen.

3.4.1 Mekanisk installasjon

Festebraketten gjør at den vertikale orienteringen av flammedetektoren kan justeres fra 0 til 45° og tillater en horisontal rotasjon på opptil 90°.

1. Fikser festebraketten på et sikkert og stabilt festested ved hjelp av 8 mm lange festemidler (medfølger ikke).
2. Flammedetektoren kan monteres på en horisontal eller vertikal overflate.

3. Orienter flammedetektoren slik at den gir ønsket dekning og fest den godt på plass. Påse at den er innrettet slik at status-LED og jordbolt sitter rett under linsen.

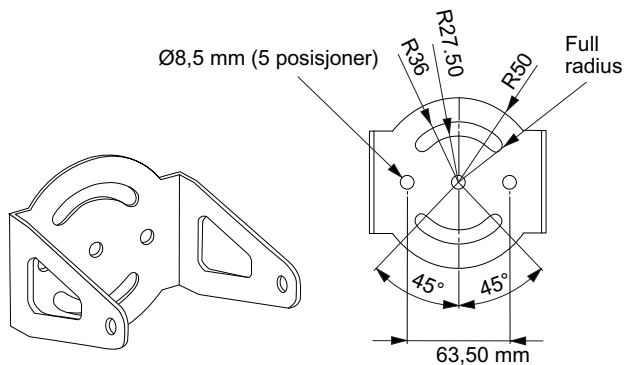
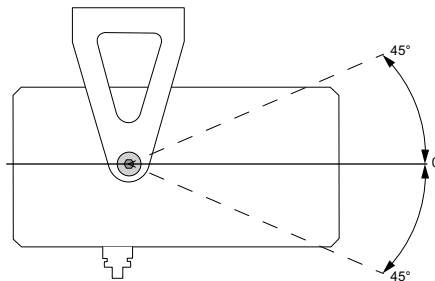

50290

3.4.2 Elektrisk installasjon – generell informasjon

Flammedetektoren kan drives via en standard 3- eller 4-tråds terminal og har to typer alarmutganger tilgjengelig samtidig:

- 0–20 mA
- relé (alarm og feil)

Hendelse	Utgangseffekt (i mA)
Strøm-/detektorfeil	0
Lav elektrisk spenning-feil	1
Optisk feil	1,5
Tilstand	4
Alarm	18
*Hjelpealarm – kan konfigureres	20
Over område	21

Kommentarer:

- Toleransen for utgangseffektene angitt ovenfor er +/-0,3 mA strømstyrke med en maksimal kretsmotstand på 500 ohm.
- Ekstra verdier på 0–20 mA kan konfigureres og må spesifiseres ved bestilling, om slike trengs. Det optiske feilsignalet kan konfigureres til 2 mA i stedet for 1,5 mA, og alarmsignalet kan økes til 20 mA.¹⁾
- 0–20 mA-signalet har HART® 7-protokollen overlagt for å gi tilgang til mer diagnoseinformasjon.

Den følgende illustrasjonen viser de interne koblingene for alarm- og feilrelékontakter og jumper. Hver feltkobling vises også i denne illustrasjonen for bedre oversikt.

1) Flammedetektoren kan fabrikkkonfigureres med en hjelpealarmforsinkelse (20 mA) på mellom 0 s og 10 s i trinn på 1 s over den normale responstiden for 18 mA-alarmsignalet. Hvis hjelpealarm-signalet er forsinket vil 18 mA-alarmsignalet komme før 20 mA-signalet, hvilket gir de normale responstidene som testet av Factory Mutual iht. FM 3260. Hvis 20 mA-alarmsignalet er forsinket, anses det som et hjelpealarmnivå.

Sluttlinje- og alarmmotstandene skal beregnes basert på kravene til kontrollsystemet.

⚠ FORSIKTIG

Fare for skade på enhet!

Flammedetektoren må jordes riktig. Manglende overholdelse av dette kan føre til elektrisk kryssensitivitet for utstyret.

Metriske kabelinnganger er utstyrt med en intern stopper som fører til at gjengene er synlige etter sammenstilling. For kraftig tilstramming kan forårsake skade på både kabelinngangen og gjennomføringen.

- ▶ Jord flammedetektoren riktig.
- ▶ Ikke stram til kabelgjennomføringene for mye.

ⓘ Det skal være en 2 m spiral i flammedetektorens kabling. Dette gjør at detektoren kan omplasseres dersom en lokal hindring, som røranlegg eller kabelrør, blokkerer detektorens utsyn til den lokale faren.

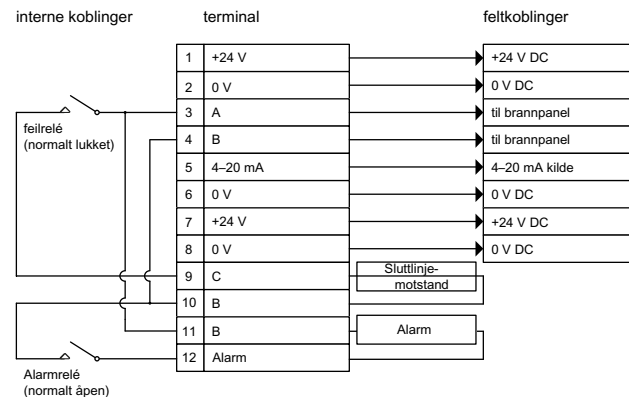

3.4.2.1 Elektrisk installasjon

1. Isoler alle tilknyttede strømforsyninger. Påse at de forblir isolert til de trengs for idriftsettelse.
2. Koble husets jordbolt til et lokalt jordingspunkt.
3. Fjern blindpluggen(e) fra husets gjennomføringsinnganger.
4. Fest kabelgjennomføringen til huset. Påse at det har minst fem gjenger inni huset og at tetteskiven for innkapsling sitter ved bunnen av gjengene. Stram til gjennomføringen med et dreiemoment på 15–20 Nm (11–15 lbf ft).
5. Løsne settskruen som befinner seg på det bakre husdekelet. Skru løs og fjern bakdekelet.
6. Koble kablingen til terminalene i en av følgende konfigurasjoner:

0–20 mA utgangseffekt (kilde er uisolert)

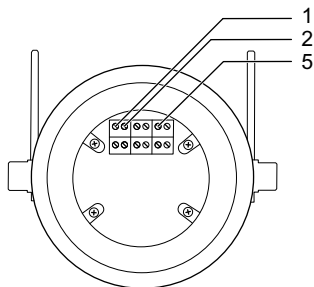

Pinne	Beskrivelse
1	24 V DC
2	0 V DC
5	0–20 mA kilde

Reléutgangseffekt (alarm og feil)

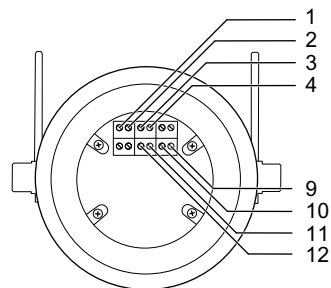

50286

Pinne	Beskrivelse
1	24 V DC
2	0 V DC
3	til brannpanel
4	til brannpanel
9	sluttlinjemotstand
10	sluttlinjemotstand
11	alarmmotstand
12	alarmmotstand

7. Påfør et jevnt lag med ikke-herdende vannfast smørefett på flammebanen på både husets bakpanel og hoveddel.

50287

⚠ ADVARSEL**Eksplisjonsfare!**

Bruk ikke flammedetektoren dersom det bakre husdekslet ikke kan skrues fast på selve huset med fem eller flere omdreininger. Detektoren har utilstrekkelig eksplosjonsbeskyttelse (flammebanen er for kort) og bruk i en eksplosiv atmosfære kan føre til en eksplosjon.

► Hvis dette er tilfelle, returneres detektoren til Dräger for undersøkelse/repasasjon.

8. Skru det bakre husdekslet fast på huset. Påse at O-ringen ligger under dekslet og at settskruen ikke forstyrrer eller kan skrues inn i gjengene til flammebanen eller O-ringen. Fest det bakre husdekslet med settskruen.

ℹ Reversert polaritet på terminalene 1 og 2 muliggjør RS485-kommunikasjon på terminalene 3 og 4. RS485-signalet kan brukes til å kommunisere med flammedetektoren og konfigurere enheten.

3.5 Idriftsettelse

1. Detektorer som trenger vedlikehold/idriftsettelse skal fjernes fra nettverket og deaktiveres. Detektorer som må åpnes vil måtte isoleres elektrisk.
2. Påse at detektorens festeoppsett er sikkert og uskadet.
3. Påse at detektorhuset er helt og uskadet.
4. Påse at alle tilhørende kabler og gjennomføringer er riktige, sikre og uskadede.
5. Rengjør husets frontplate (utsiden) med mildt såpevann og en myk klut til vinduet er fritt for alle forurensende stoffer. Vask vinduet grundig med rent vann og tørk det med en lofri klut eller et papirtørkle.

ℹ Rengjøring av frontplaten skal utføres før innledende strømsetting av enheten. Flammedetektoren vil utføre en automatisk optisk testkalibrering ved strømsetting.

6. Slå på flammedetektoren.
7. Påse at deaktiveringen av systemet også omfatter detektorens alarmutgang.
8. Test flammedetektoren med en flammesimulator. Dräger anbefaler Dräger Flame Simulator FS-5000. Status-LED vil bli rød når den registrerer den simulerte flammen. Hvis flammedetektoren ikke reagerer på flammesimulatoren, må dette rapporteres til Dräger.

9. Slå flammedetektoren av og kontroller at det er registrert en feil i kontrollsystemet. Kontroller at mA-utgangseffekten viser 0 mA.
10. Slå på flammedetektoren og kontroller at status-LED-en lyser grønt. Påse at mA-utgangseffekten er 4 mA og fjern systemdeaktiveringene.

4 Feilsøking

Det er ingen deler inne i detektormodulen som kan vedlikeholdes av brukeren. Hvis det mistenkes feil i detektorenheten, skal den returneres til Dräger for undersøkelse og reparasjon.

Ved undersøkelse av feil i strømforsyningen er det viktig å kontrollere at all elektrisk spenning er innenfor driftsområdet (18–32 V DC) til flammedetektor under fulle belastningsforhold.

Ta kontakt med Dräger hvis feilen vedvarer etter at tiltak er utført eller dersom feilen ikke er beskrevet her.

Feil	Årsak	Tiltak
LED lyser ikke	Strøm slått av	Slå strømmen på.
	Ingen strømforsyning; indikerer strømfordelingsårsak	Kontroller og reparer strømforsyningen (sikringer, kabling, koblingsbokser osv.)
LED er konstant gul	Feil i LED eller detektor	Kontakt Dräger for ytterligere tiltak.
	Optisk årsak	Rengjør husets frontplatevindu.
	Lav elektrisk spenning	Kontroller og reparer strømforsyningen (sikringer, kabling, koblingsbokser osv.)
LED-en blinker grønt	Ukjent årsak	Kontakt Dräger for ytterligere tiltak.
	Strømpolariteten er reversert	Kontroller at strømkablingen til detektoren er som den skal.

5 Vedlikehold

Det finnes ingen deler av detektorenheten som kan vedlikeholdes av brukeren. Når den er montert, finnes det ingen deler i flammedektoren som vedlikeholdes av brukeren. Det eneste vedlikeholdsbehovet for å sikre at detektoren fungerer som den skal er å kontrollere at husets frontplatevindu er rent.

5.1 Vedlikeholdsintervaller

Komponent/system	Oppgave	Hver 6. måned	Hver 12. måned
Hus	Inspiser og rengjør	ja	
Komplett utstyr	Funksjonskontroll	ja	
Komplett utstyr	Detaljert eksplosjonsinspeksjon		ja

Denne vedlikeholdsplanen er kun ment som en veiledning. Det faktiske vedlikeholdsbehovet vil avhenge av driftsmiljøet og faren for skader, samt mengden forurensende stoffer fra olje, sjøsprøyt, sprinklervann osv. Dräger anbefaler en jevnlig gjennomgang av vedlikeholdsrapporter, slik at vedlikeholdsintervallet kan tilpasses den spesifikke driften.

Periodevise vedlikeholdskontroller skal utføres i henhold til passende praksisregler eller lokale forskrifter. I Norge gjelder for eksempel NS-EN 60079-17.

5.2 Vedlikeholdsprosedyre

1. Ta flammedektoren av nett og koble ut alle tilknyttede alarmer.
2. Inspiser festeopplegget, kablene, gjennomføringene og huset. Påse at de er sikre, riktig sammenstilt og uskadde.
3. Rengjør husets frontplatevindu med mildt såpevann og en myk klut til det er fritt for alle forurensende stoffer. Vask vinduet grundig med rent vann og tørk det med en lofri klut.
4. Test flammedektoren med en flammesimulator.
5. Sett flammedektoren i drift igjen.

6 Lagring

Produktet skal oppbevares tørt og smussfritt i originalemballasjen. Beskytt produktet mot sol- og varmestråling.

7 Transport

Transporter produktet i originalemballasjen.

8 Avfallshåndtering



Dette produktet skal ikke kastes i husholdningsavfallet. Derfor er det merket med symbolet ved siden av.

Dräger mottar dette produktet i retur uten kostnader. Informasjon til nasjonale salgsgorganisasjoner og Dräger.

9 Tekniske data

Detektorinformasjon

Modell:	Dräger Flame 1750 Hz
Type:	Multispektral (trippe) IR-flammedetektor
Spektralområde:	Tre bølgelengder i området 2,4 til 3,25 µm
Bruksområde:	Flamme-/branneteksjon av hydrogen- og hydrokarbonbranner

Elektriske spesifikasjoner

Forsyningsspenning:	18–32 V DC (24 V DC nominell) inkludert restkrusning
Forsyningskrusning:	1 V topp til topp
Strømforbruk med varmeelement av:	3 W
Strømforbruk med varmeelement på:	12 W (24 V DC nominell)
Nedstengingsspenning:	<18 V DC

Mekaniske spesifikasjoner

Enhet	
Husmateriale:	Aluminiumslegering, klasse HE30 (uten kobber og magnesium) Rustfritt stål 316
Overflatebehandling:	Pulverlakkert i Dräger-blått
Vekt:	Aluminium: 2,5 kg (5,5 lb) Rustfritt stål: 6 kg (12,1 lb)
Mål:	220 mm x 100 mm (8,7 in x 3,9 in)
Kabelinnganger:	M25 eller 3/4" NPT (dobbelinngang)
Terminalens ledningsstørrelse:	2,5 mm ² (14 AWG)
Kapslingsgrad:	IP67 (NEMA 6P)
Festebrakett	
Støttefester:	M8 (2 stk.)
Vertikalt justeringsområde:	0–45°
Horisontalt justeringsområde:	±45°

Miljøspesifikasjoner

Omgivelsestemperatur under drift:	-60 til +85 °C (-76 til +185 °F)
Omgivelsestemperatur under oppbevaring:	-60 til +85 °C (-76 til +185 °F)
Relativ fuktighet:	0–100 % (ikke-kondenserende)

Driftsspesifikasjoner

Detektorrekkevidde (feltdybde):	2–40 m (6–131 ft)
Følsomhetsområde:	Middels (fabrikkinstilling) og høy
Detektorens responstid:	4–30 s

Horisontalt synsfelt:	90°
Vertikalt synsfelt:	90°
Alarminstillinger:	Ikke-låsende med automatisk nullstilling etter 15 s (standard) ELLER låst til detektoren settes strømløs.
Selvtest:	Ja – kontinuerlig automatisk optisk verifisering uten speil
Oppvarmet optikk	Ja
LED-status	Trestatus LED
Utgangsalternativer:	0(4)–20 mA, HART® 7, relékontakter –alarm og feil
Relé:	2 relékontakter – alarm og feil. SPST, 2 A ved 30 V DC
Kommunikasjon/konfigurasjon:	RS485 og HART® 7
RFI/EMK:	Samsvarer med IEC 61000
Nullstillingsforsinkelse for strøm på:	5 s

10 Bestillingsliste

Beskrivelse	Delenummer
Dräger Flame 1750-varianter	
2 x M25, aluminium	3724447
2 x M25, rustfritt stål	3724446
2 x 3/4" NPT, aluminium	3724445
2 x 3/4" NPT, rustfritt stål	3724444
Flammesimulator	
Dräger Flame Simulator FS-5000	4209307
Tilbehør	
Standard brakett, 316 rustfritt stål	3718732
Skipsbrakett, 316 rustfritt stål	3701298
Solskjerm, Flame 1x00/3x00/5x00	3701299
Holdersett, 2" stang	3701300
Holdersett, 3" stang	3701301
Holdersett, 4" stang	3701302
Forseglingssett til detektor, metrisk	3701303

 Andre kabelinngangsvarianter er tilgjengelige på forespørsel.



EU-Konformitätserklärung
EU-Declaration of Conformity

Dokument Nr. / Document No. 11123046-02



Wtr / we

Dräger Safety AG & Co. KGaA, Revalstraße 1, 23560 Lübeck, Germany

erklären in alleiniger Verantwortung, dass das Produkt
declare under our sole responsibility that the product

Flammendetektor Typ Flame 1500 / 1750
Flame Detector type Flame 1500 / 1750

mit der EU-Baumusterprüfbescheinigung/
Baumusterprüfbescheinigung Expertise
*is in conformity with the EU-Type Examination Certificate/
Type Examination Certificate Expertise*

FM21ATEX0012X
MEDB00008K9, MERB00008K9

ausgestellt von der notifizierten
Stelle mit der Kenn-Nr.
19001
*issued by the
Notified Body
with identification No.*

FM Approvals Europe Limited
One Georges Quay Plaza
Dublin, D02 E440
Ireland
2099

DNV SE
Brooktorkeal 18
D-20457 Hamburg
0088

DNV UK Ltd.
30 Stamford Street
London SE1 9LQ
United Kingdom
0097

und mit den folgenden Richtlinien/Verordnungen unter Anwendung der aufgeführten Normen
übereinstimmt

and is in compliance with the following directives/regulations by application of the listed standards

	Bestimmungen der Richtlinien/Verordnung <i>provisions of directive/regulation</i>	Nummer sowie Ausgabedatum der Norm <i>Number and date of issue of standard</i>
2014/34/EU	ATEX-Richtlinie <i>ATEX Directive</i>	EN IEC 60079-0:2018, EN 60079-1:2014
2014/30/EU	EMC Richtlinie <i>EMC Directive</i>	EN 50130-4:2011, EN 61000-6-3:2007+A1:2011
2011/305/EU	Bauprodukte Richtlinie <i>Construction Products Directive</i>	EN 54-10:2002+A1:2005
2011/65/EU 2015/863/EU	RoHS-Richtlinie <i>RoHS Directive</i>	EN IEC 63000:2018
2014/90/EU ¹⁾ SI 2016/1025 ¹⁾	Schiffsausrüstungs-Richtlinie <i>Marine Equipment Directive, (in conjunction with the latest EU Implementing Reg.) Item No. 3.3.6.</i> Merchant Shipping Regulation <i>(in conjunction with the latest Implementing Reg.) Item No. 3.5.1e.</i>	EN 54-10:2002+A1:2005, IEC 60092-504:2016, IEC 60533:2016

¹⁾ nichtzeitrend für Flammendetektor Typ Flame 1750 / not applicable for Flame Detector type Flame 1750

Überwachung der Qualitäts-
Produktion
*Surveillance of Quality
Assurance
Production by*

DEKRA Testing and
Certification GmbH
Postfach 19
D-70565 Stuttgart
0168

DNV SE
Brooktorkeal 18
D-20457 Hamburg
0088

DNV UK Ltd
30 Stamford Street
London SE1 9LQ
United Kingdom
0097

Zertifikat-Nr.:
Certificat No.:

MEDD00000TF, Rev. No.: xx
Valid until: 2029-02-05

MEDD00000TF, Rev. No.: xx
Valid until: 2029-02-05

Lübeck, 2024-07-10

Ort und Datum (jjjj-mm-tt)
Place and date (yyyy-mm-dd)

Ingo Pösch
Head of R&D Safety

 Manufacturer
Dräger Safety AG & Co. KGaA
Revalstraße 1
D-23560 Lübeck
Germany
+49 451 8 82-0

9300878 – 4800.015 me
© **Dräger Safety AG & Co. KGaA**
Edition: 02 – 2024-08
Subject to alterations
www.draeger.com

